



NYÍLÓMOTOROK SZÁRNYASKAPUKHOZ



CARDIN PRO SZÉRIA BL

Az automatizáció egy sor összetevőből áll, egy kezelő vezérlőegységből, 1 vagy 2 nyílómotorból és egy speciális csatlakozó kábelből. A robusztus, öntött alumíniumból készült kar egy hatékony motorral rendelkezik, ami teljes szinergiában működik egy nagy teljesítményű redukáló egységgel, és egy vízálló rekesz belsejében van elhelyezve, ami állandó folyékony kenőanyagban van. A speciális, jól megtervezett, három részből álló, dupla csapágyakkal támogatott forgócsavar és a speciális menetes orsó kiemelkedő teljesítményűvé teszi ezt a karos motort. Csendesen és tökéletesen mozog a motorba beszerelt enkóder beállításának megfelelően a termékhez mellékelte vezérlőegységgel.

Ezek a vízszintesen működő karok rendkívül egyszerűen felszerelhetők különösebb kőműves munka nélkül, és kiváló szolgáltatást nyújtanak a manőverek számának szempontjából.

Használja a következő Cardin vezérlésekkel: CC242ETOPCB, CC242EXTOPCB.

A kapu pozícionálása enkóder által van vezérelve, és az önprogramozás csökkenti a telepítési időt és optimalizálja a programozási eljárást. Az újrapozícionálás automatikusan megtörténik, amikor idegen tárgyak kerülnek a kapu útjába, mikor az mozog. Az elektronikus vezérlőegységet zúzástgátló, „lágy indítás” és a „lágy stop” funkciók egészítik ki.

Áramkimaradás esetén a vészhelyzeti manővert egy kulccsal működtetett kézi kioldó mechanizmus garantálja, amely minden munkakörülmények között hatékony.

A karos motor felszerelhető egy külső karral működő záró és nyitó rendszerrel, amit egy zsinórral lehet működtetni..

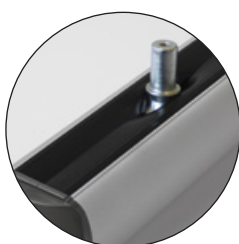

CSAVAROS ORSÓ
PORVÉDELEMMEL



SZERKEZET ÖNTÖTT
ALUMINIUMBÓL

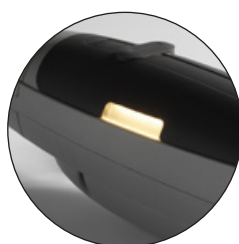

KAPU MOZGÁSÁT
JELZŐ LED



KALLANTYÚVAL
MŰKÖDTETT KÉZI
KIENGEDŐ
RENDSZER



LCD-GRAFIKAI
KIJELEZŐVEL KÖVETHETŐ
ÖNPROGRAMOZÁS

CARDIN PRO SZÉRIA BL



TERMÉKLEÍRÁS

RENDELÉSSZÁM

ELEKTROMECHNIKUS KAR 24 V-os MOTORRAL
Enkóderrel vezérelt önzáró motor. A hajtóműves motor lezárja a kapu szárnyát zárt állapotban.

Minden fajta telepítéshez szükséges tartozékkal felszerelve, beleértve az első és a hátsó tartókonzolokat, amik horganyzott acélból készültek.

A vezérlést külön meg kell rendelni, CC242ETOPCB / CC242EXTOPCB. Tökéletes megoldás kapuk számára, amelyek maximális hossza 2,5m, maximális súlya 200kg.

2,5m
max

100°
max

200
kg

BLEGOS



ELEKTROMECHNIKUS KAR 24 V-os MOTORRAL
Enkóderrel vezérelt önzáró motor. A hajtóműves motor lezárja a kapu szárnyát zárt állapotban.

Minden fajta telepítéshez szükséges tartozékkal felszerelve, beleértve az első és a hátsó tartókonzolokat, amik horganyzott acélból készültek.

A vezérlést külön meg kell rendelni, CC242ETOPCB / CC242EXTOPCB. Tökéletes megoldás kapuk számára, amelyek maximális hossza 3,5m (4m elektromos zárral), maximális súlya 300kg.

4m
max

100°
max

300
kg

BLESOL



OPCIONÁLIS KONZOLOK

előlső és hátsó konzolok horganyzott acélból.

BLSTAE



10m KÁBEL

vég hüvelyekkel.

CABPC10



Az elektromos zárat lásd a 155. oldalon.

CARDIN PRO SERIES BL



ÖNPROGRAMOZÓ VEZÉRLÉS BLEGOS/BLESOL

Vezérlés két enkóderrel vezérelt motor kezelésére.

Tápegység 230 Vac.

Motor tápegység 24 Vdc.

A maximális teljesítmény 250W.

Multi-dekódoló modullal felszerelve S449-S486-S504-S508.

Kompatibilis az INTPRG-3G / WF rendszerrel, amely lehetővé teszi a rendszer paramétereinek távoli helyekről történő figyelését és programozását.

Akkumulátor és akkumulátor töltő a CC242ETOPCB és a CC242EXTOPCB verziókban.

További információ a 186. oldalon található.

Kompatibilis a digitális eszközök (okostelefon, táblagép stb.), és a Cardin multifunkciós vezérlőegységek közötti adatsere-rendszerrel.



Lásd a 24V VEZÉRLÉS INTERFÉSZ ESZKÖZÖKET a 176. oldalon.

ELEKTRONIKUS VEZÉRLÉS

CC242ETOP

VEZÉRLÉS, AKKUMULÁTOR TÖLTŐ ÉS NiMH AKKUMULÁTOROK

CC242ETOPCB

VEZÉRLÉS, AKKUMULÁTOR TÖLTŐ ÉS NiMH AKKUMULÁTOROK

CC242EXTOPCB

AKKUMULÁTOR TÖLTŐ + NiMH AKKUMULÁTOR

Lehetővé teszi a CC242ETOP egység működését áramkimaradások alatt.

KBNIMH-1



HASZNÁLATI KORLÁTOZÁSOK BLEGOS - BLESOL

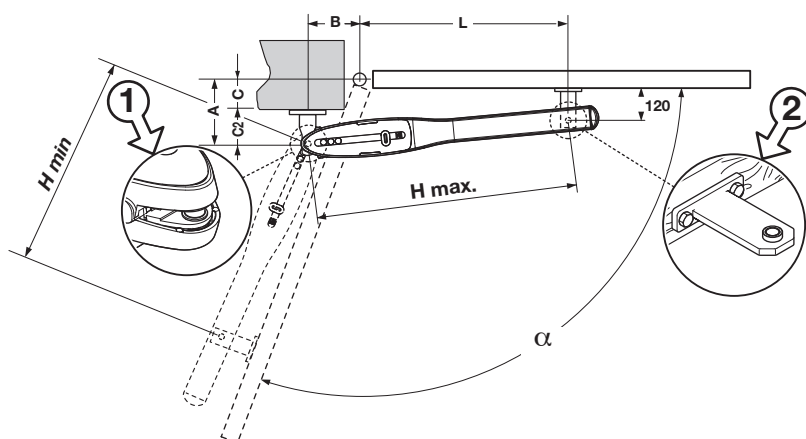

BLEGOS (H min. 420 - H max. 800)

α°	A	B	C	C2	L
90	132	200	0	132	600
90	132-182	200	0 - 50	132	600
90	183-203	180	51 - 70	132	620
90	204-224	160	71 - 90	132	640
90	183-203	160	91-110	92	630
90	204-224	150	110-130	92	650
110	132	200	0	132	600
110	132-182	180	0 - 50	132	620
110	183-203	170	51 - 70	92	630
110	204-224	160	71 - 90	92	640

BLESOL (H min. 420 - H max. 950)

α°	A	B	C	C2	L
90	132	240	0	132	700
90	132-182	220	0 - 50	132	720
90	183-203	210	51 - 70	132	720
90	204-224	200	71 - 90	132	730
90	183-203	180	91-110	92	740
90	204-224	180	110-130	92	760
110-120	132	240	0	132	700
110-120	132-182	220	0 - 50	132	720
110	183-203	210	51 - 70	132	720
110	204-224	200	71 - 90	132	730
110	183-203	180	91-110	132	740
110	204-224	180	110-130	132	760

Megjegyzés: az optimalis telepítéshez használja a szürkén kiemelt értékeket.

CARDIN PRO SZÉRIA BL



MOTOR MŰSZAKI ADATOK

		BLEGOS	BLESOL
Motor tápegység	Vdc	24	24
Elektromos bemenet	A	2	2
Teljesítmény bemenet	W	60	60
Nyomaték	N	1500	2000
Menet távolság (orsó)	mm	350	500
Működési ciklus	%	70	70
Nyitási idő 90 °	s	15	20
Maximális nyitási szög	°	100	100
Védettségi fokozat	IP	44	44

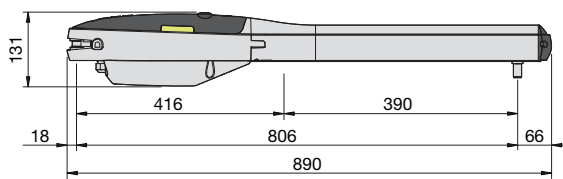

MÉRETEK

BLEGOS

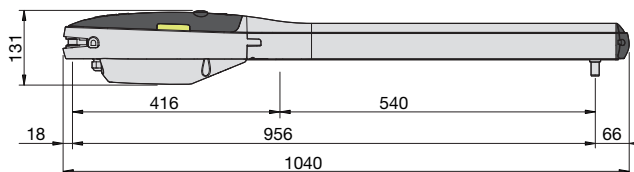

BLESOL

TELEPÍTÉSI PÉLDA

LEÍRÁS

- 1 Motor (bal)
- 2 Motor (jobb)
- 3 Belső fotocella
- 4 Külső fotocella
- 5 Villogó
- 6 Kulcsos kapcsoló
- 7 Elektromos zár
- 8 Külső antenna
- 9 Pólus megszakító
- 10 Hálózati kábel 230 Vac
- 11 Csatornázás a CABPC10 Cardin csatlakozókábelhez
- 12 Csatornázási útvonal alacsony feszültségű vezetékekhez
- 13 Elektronikus vezérlés
- 14 Oldalsó védő fotocellák
- 15 Nyitási irányú ütközők

Figyelem: A rajz pusztán tájékoztató jellegű, ami alapján kiválaszthatja a telepítést alkotó Cardin elektronikus alkatrészeket. Ez a rajz tehát nem ír elő semmiféle kötelezettséget a létesítmény telepítésével kapcsolatban.

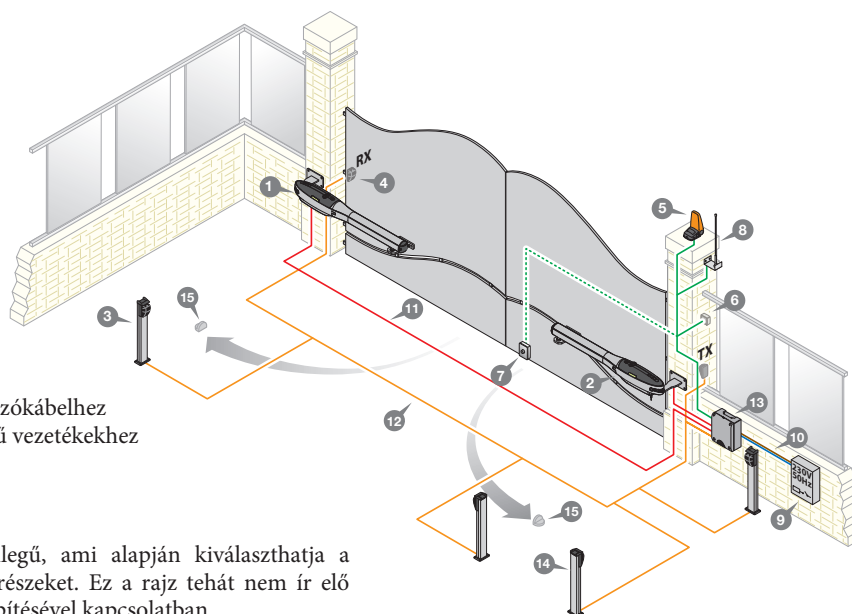

KOMPLETT SZETTEK SZÁRNYASKAPUKHOZ

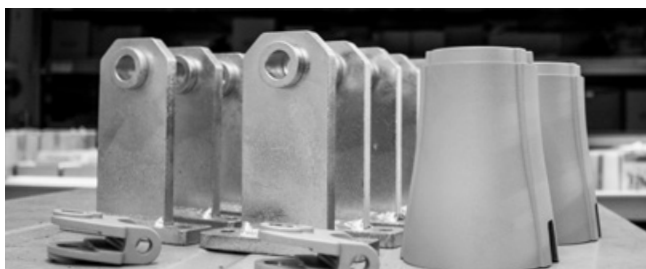

KT-BLEGOS



CSOMAGOLÁS
MÉRET: 920 x 190 x 280
BRUTTÓ SÚLY: 20 kg ITEMS
EGYSÉG RAKLAPONKÉNT: 9 db.

HASZNÁLAT

Menetes orsós automatizáció kapukhoz, maximális hossz 2,5m, maximális súly 200kg.

2 ÖNZÁRÓ ELEKTROMECHANIKUS KAR

24 V-os enkóderrel vezérelt motorhoz.



BLEGOS



ELEKTRONIKUS VEZÉRLÉS

433MHz-es FM-vevővel, akkumulátortöltővel és NiMH akkumulátorokkal, IP55 dobozban, tömítő gyűrűkkel és kábel bemeneti nyílásokkal, egy Ø21 mm és két Ø16 mm-es merev cső bevezetéséhez.

Lásd a 186. oldalt.

CC242EXTOPCB



2 4-CSATORNÁS ADÓK

433MHz FM UGRÓKÓD.

TXQ504C4



FOTOCELLA PÁR

3. osztályú besorolás állítható lencsével, 10 m hatótávolsággal

CDR999



LED VILLOGÓ

24V - 230V beépített antennával

ICON



10m-es CSATLAKOZÓ KÁBEL

vég hüvelyekkel.

CABPC10



NEMZETKÖZI FIGYELMEZTETŐ JELZÉS

PP-ben, több nyelven.

TARGA-INT



ÖSSZEHASONLÍTÁSI TÁBLÁZATOK

Automatizáció tolókapukhoz SL-SLi széria



1. Táblázat - A modellek összehasonlítása a kapu súlya alapján.

Automatizáció Rendelési szám	Tápegység Motor erő	Sebesség	max. kapu súlya kilogrammban (kg)
SLX3024CB	24V - 160W	8 m/min	3000 kg
SLX1524CB	24V - 130W	9,5 m/min	1500 kg
SLX824CB	24V - 110W	14 m/min	800 kg
SL524-SL524CB	24V - 38W	9,2 m/min	500 kg
SL ACEFAST	24V - 100W	10 m/min	300 kg 16 m / perc, ha a kapu súlya 100 kg
SL ACE 601	24V - 250W	10 m/min	600 kg 16 m / perc, ha a kapu súlya 100 kg
SL EVO 600	230V - 800W	10 m/min	600 kg
SL EVO 800	230V - 800W	10 m/min	800 kg
SL EVO 1200	230V - 1100W	10 m/min	1200 kg
SL EVO 2000	230V - 1000W	10 m/min	2000 kg
SLi324	24V - 150W	10,5 m/min	300 kg
SLi724	24V - 160W	11 m/min	700 kg
SLi1024	24V - 200W	11 m/min	1000 kg
DRACO (SLX-SLi)	24V - 380W	22 m/min	1000 kg 30 m / perc, ha a kapu súlya 300 kg

Automatizáció szárnyaskapukhoz BL-HL széria



2. Táblázat - A modellek összehasonlítása a kapuszárny hossza alapján.

Automatizáció Rendelési szám	Maximális nyitási szög (°)	Nyitási idő 90°	kapu maximális hossza (m)		kapu maximális hossza elektromos zárral (m)
			Ívelt kar	Egyenes kar	
BL824MCB	130°	14s	12s	2 m	2,5 m
BL3924CSB	130°	20s	16s		3,5 m 5 m
BL1924ASW	130°	12,5s	-	2 m	
BL1920	130°	15s	-	2 m	
BLTOW24	120°	13s	-	2 m	2,5 m
BLSTEALTH	120°	13s	-	2 m	2,5 m
BLEGOS	100°	15s	-		2,5 m
BLESOL	100°	20s	-		3,5 m 4 m
BLASY324	110°	20s	-		3 m
BLASY524 -BLASY524REV	110°	25s	-		5 m
BLASY3 - BLASY3REV	110°	25s	-		3 m
BLASY5 - BLASY5REV	110°	30s	-		5 m
BLTAGDX - BLTAGSX	100°	20s	-	2 m	
BLBLUES3 - BLBLUES3R	105°	22s	-		2,5 m
BLBLUES5 - BLBLUES5R	105°	30s	-		4,5 m
BLi1000	180°	16s	-		2,5 m
HL2524ESB	110°	22s	-		3 m
HL1824ESB	360°	22s	-		3 m
HL251CL	110°	19,5s	-		3 m
HL2518CL	360°	19,5s	-		3 m
HLMOLE24	105°	19s	-		3,5 m
HLMOLE230	105°	19s	-		3,5 m

ÖSSZEHASONLÍTÁSI TÁBLÁZATOK

Automatizáció szárnyaskapukhoz BL-HL széria

3. Táblázat - A modellek összehasonlítása a kapu súlya alapján.

Automatizáció Rendelési szám	Tápegység Motor erő	max. kapu súly kilogrammban (kg)
BL824MCB	24V - 50W	200 kg
BL3924CSB	24V - 50W	400 kg
BL1924ASW	24V - 60W	150 kg
BL1920	230V - 290W	150 kg
BLTOW24	24V - 50W	200 kg
BLSTEALTH	24V - 60W	200 kg
BLEGOS	24V - 60W	200 kg
BLESOL	24V - 60W	300 kg
BLASY324	24V - 60W	250 kg
BLASY524 - BLASY524REV	24V - 60W	300 kg
BLASY3 - BLASY3REV	230V - 370W	250 kg
BLASY5 - BLASY5REV	230V - 330W	300 kg
BLTAGDX - BLTAGSX	24V - 70W	150 kg
BLBLUES3 - BLBLUES3R	230V - 280W	350 kg
BLBLUES5 - BLBLUES5R	230V - 280W	500 kg
BLi1000	230V - 50W	200 kg
HL2524ESB - HL1824ESB	24V - 60W	350 kg
HL251CL - HL2518CL	230V - 470W	550 kg
HLMOLE24	24V - 60W	350 kg
HLMOLE230	230V - 370W	450 kg

Automatizáció ellensúlyozott kapukhoz, GL

4. Táblázat - A modellek összehasonlítása a kapu felülete alapján.

Automatizáció Rendelési szám	Tápegység Motor erő	Garázkapu max. magasság	max. kapu felület Master motor	max. kapu felület Master + Slave motor
GLB248M - GLB249M	24V - 120W	2,7 m	11 m ²	13 m ²
GLB249S	24V - 120W	2,7 m	11 m ²	
GL STAR1E	230V - 360W	2,5 m	8 m ²	
GL STAR2E - GL STAR2AE	230V - 360W	2,5 m	8 m ²	10 m ²

Automatizáció szekcionált kapukhoz, GL sorozat

5. Táblázat - A modellek összehasonlítása a kapu maximális magassága alapján.

Automatizáció Rendelési szám	Sebesség	Max. felület	szekcionált kapu max. magassága (m)			
			Lánc rendelési nr. + GL124S30	+ GL124S35	+ GL124S40	+ GL124S60
GL124EBSS	7 m/min		2,7 m	3,2 m	4,2 m	5,7 m
			ZENGB1E - ZENGB2E - ZENGB3E	ZENGB14E		
GL ZEN60E	9 m/min	9 m ²	2,4 m	3,1 m		
GL ZEN100E	9 m/min	9 m ²	2,4 m	3,1 m		