

SZÉRIA SZÁM	SZÉRIA	MODELL	DÁTUM
ZVL299.01	SEL	CT-CL	01-07-2003

Ezt a terméket a gyártó laboratóriumában kipróbálták és tesztelték, a termék telepítése során gondosan kövesse a mellékelt utasításokat.

## ALUMÍNÍUM TARTÓÓSZLOPOK FOTOCÉLLÁKNAK ÉS KULCSOS KAPCSOLÓKNAK

### Leírás

A moduláris oszlop lehetővé teszi fotocellák és vezérlőkészülékek telepítését a lehető legjobb helyre, ahonnan a felhasználónak a legkényelmesebb az automatikus nyitórendszereket használni. Könnyen telepíthető és időjárásálló, alkalmas minden típusú készülék telepítésére. Moduláris szerkezete megkönnyíti a javítást még véletlen ütközési sérülések esetén is.

### Változatok

- SEL CT01 500 mm-es oszlop**  
Verzió 1 felületre szerelt vagy beágyazott fotocellához.
- SEL CL01 1200 mm-es oszlop**  
Verzió 2 felületre szerelt vagy beágyazott fotocellához vagy kulcsos kapcsolóhoz
- SEL CLS1 1200 mm-es oszlop**  
Verzió kulcsos kapcsolóhoz / kódtasztatúrához

### Telepítés (3. ábra)

- 1) Készítsen szilárd rögzítési alapot és csatornákat a vezetékekhez (**3.B-C ábra**).
- 2) A mellékelt csavarok segítségével rögzítse az alumínium hátsó darabot az alaphoz (**3.A ábra**) (500 mm-es egy, 1200 mm-es dupla).
- 3) Helyezze az alumínium elülső fedelet a hátsó részre, és rögzítse a két mellékelt csavarral.
- 4) Tegye fel a műanyag előlapot az adott alkalmazásnak megfelelően:
  - a felületre szerelt eszközöket egyszerűen az elülső darabra kell csavarozni
  - beágyazott eszközök esetén vágjon egy lyukat a műanyagba, a már meglévő körvonalakat követve az alkatrész belsejében.**Megjegyzés:** Egy késsel menjen át a körvonalon, mielőtt a műanyagot kiszakítaná. Ez megkönnyíti a kivágást és szebb lesz a lyuk.
- 5) A szerkezet kifejezetten úgy lett kialakítva, hogy minimálisra csökkentse az ütközések következményeit. Ha azt szeretné, hogy a szerkezet merevebb legyen, ezt a mellékelt önmetsző zárócsavar behelyezésével lehet elvégezni (lásd a **3.e ábrát**).
- 6) Helyezze az oszlopot a rögzítési alapra, és győződjön meg róla, hogy az vízszintes. Rögzítse és kösse be a vezérlő eszközöket és fejezze be az oszlop összeszerelését.

**1**  
Általános méretek

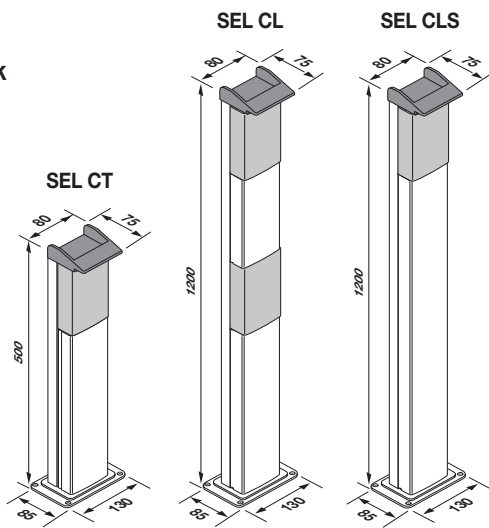

**3**  
Összeszerelési eljárás

SELCT01/SELCL01

SELCLS1

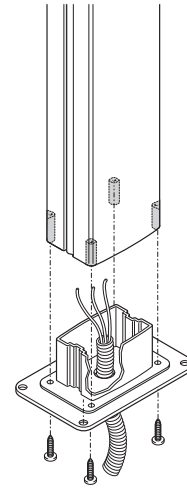

3a

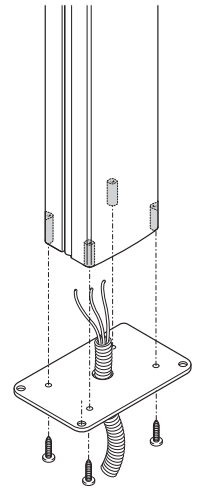

3b

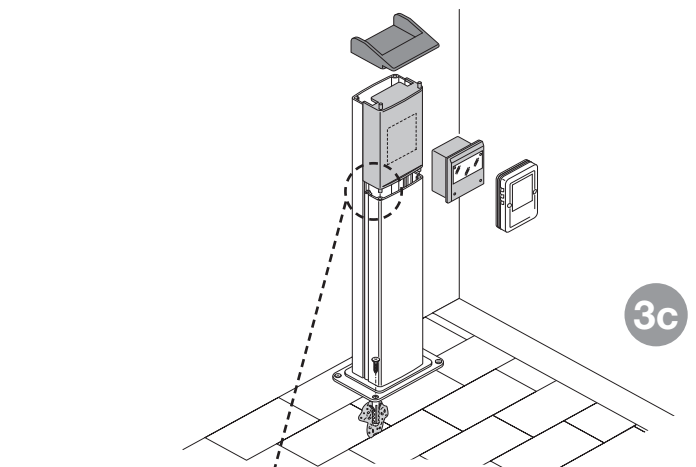

3c

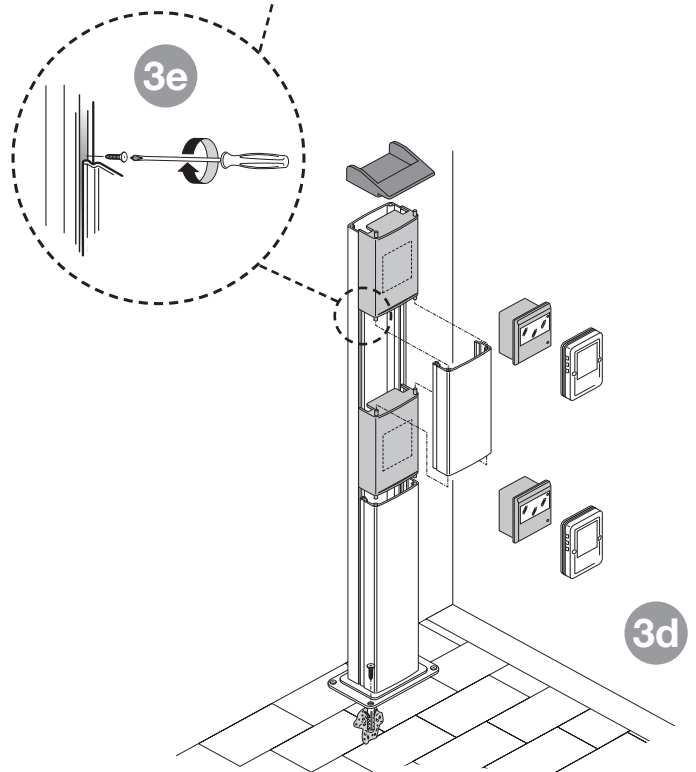

3d

**2**  
Telepítési példák

