

mod. T600

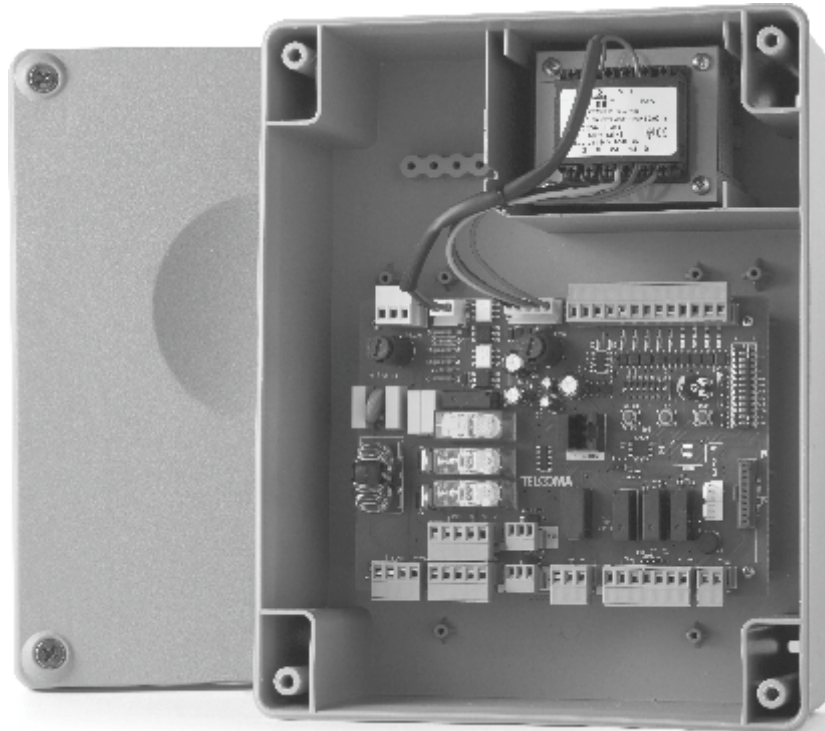

HU ELEKTRONIKUS VEZÉRLŐEGYSÉG 1 vagy 2 db. 230V-os MOTORRA
Programozás és használati utasítás

Fig. A

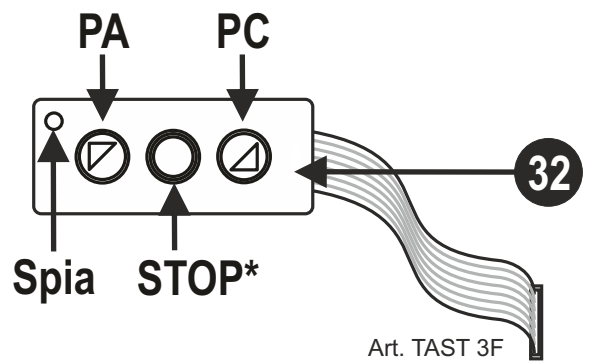
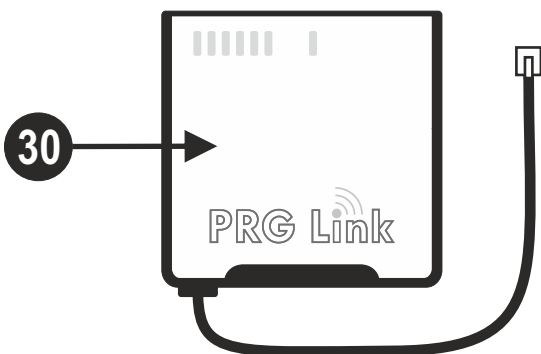
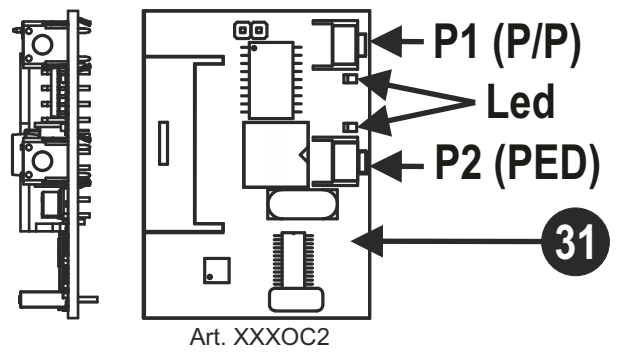
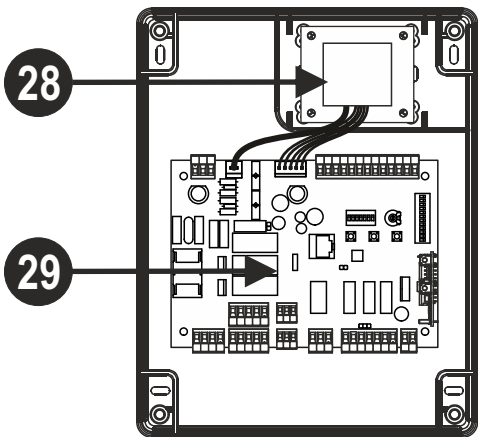
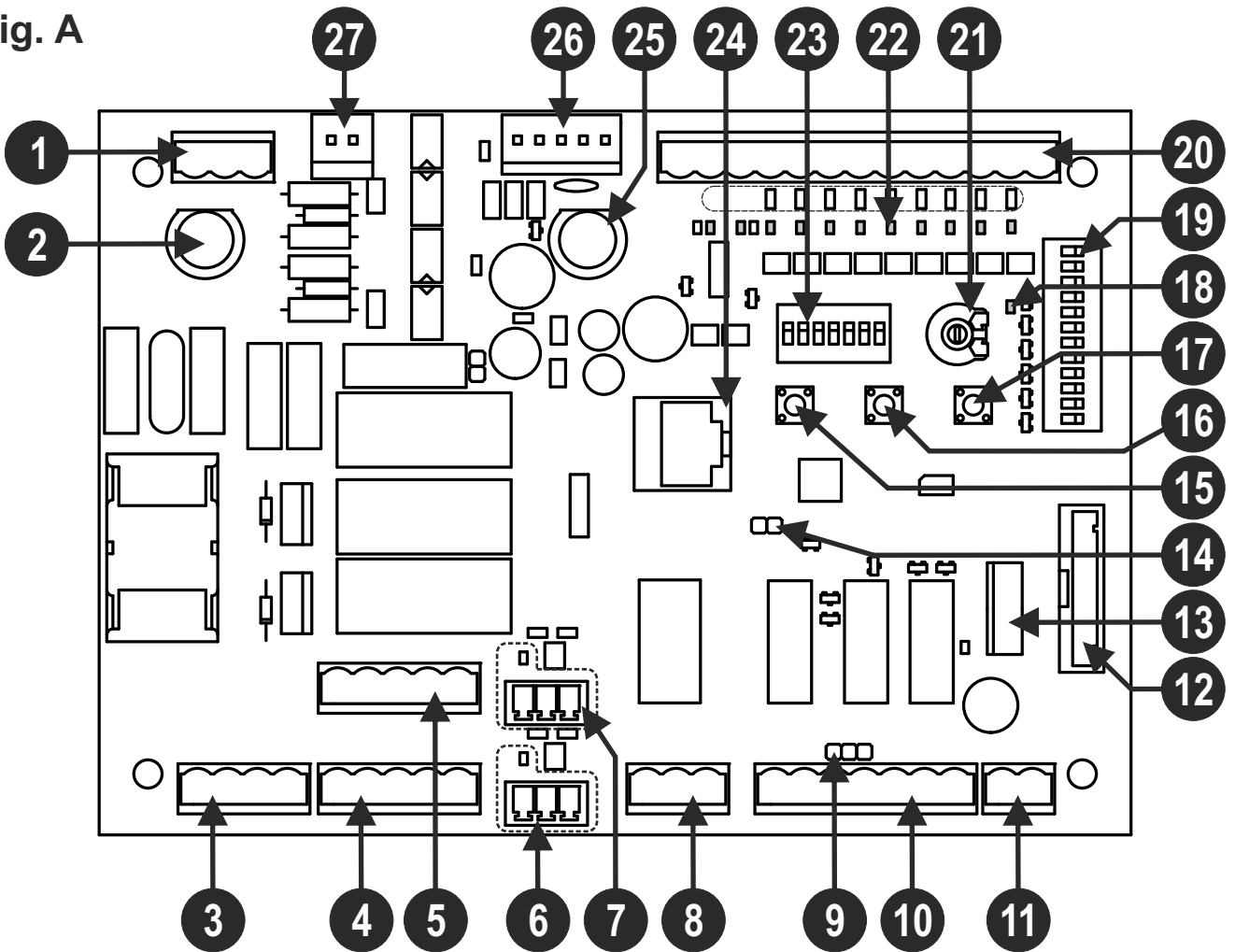
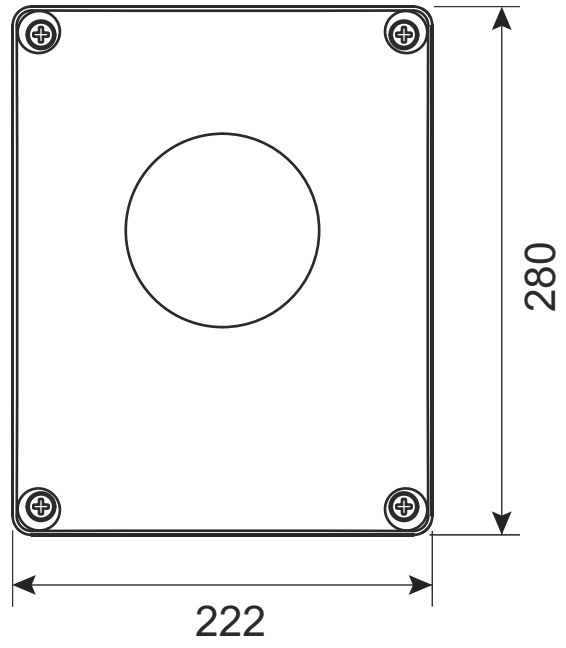
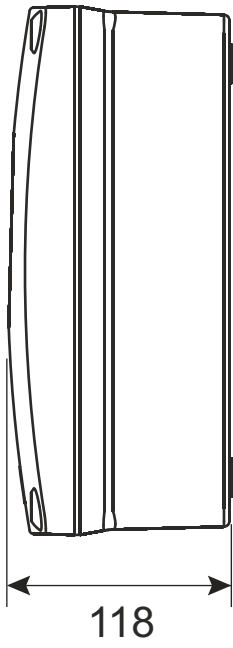

Fig. B



(mm)

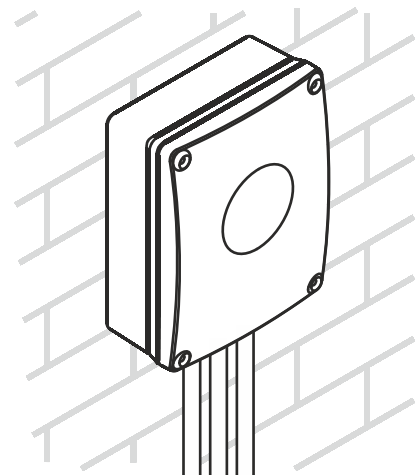
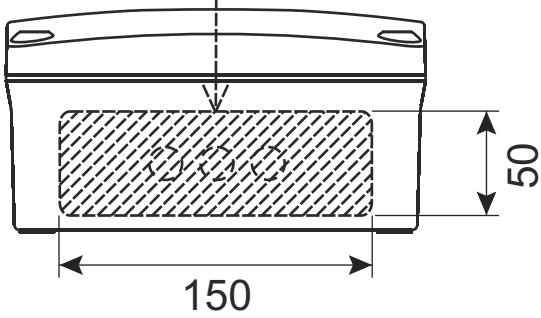
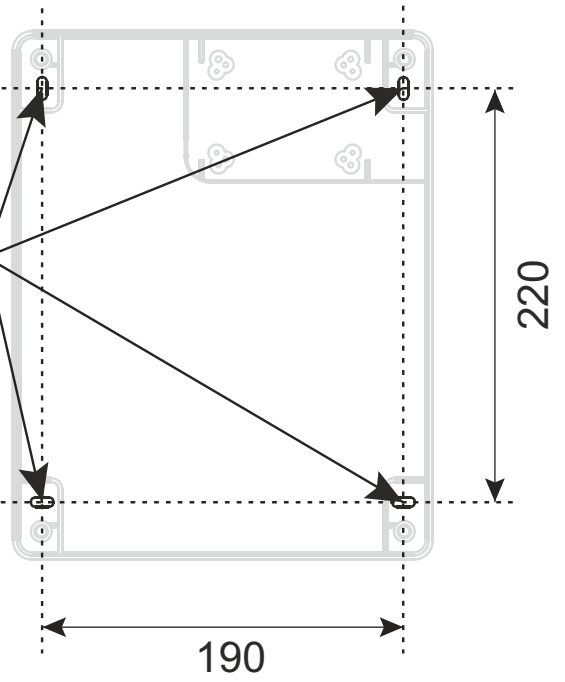
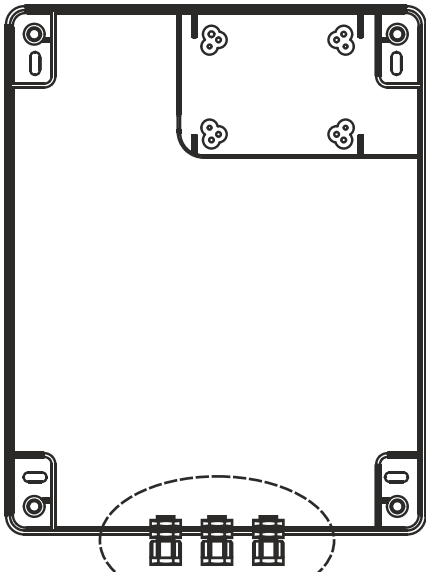
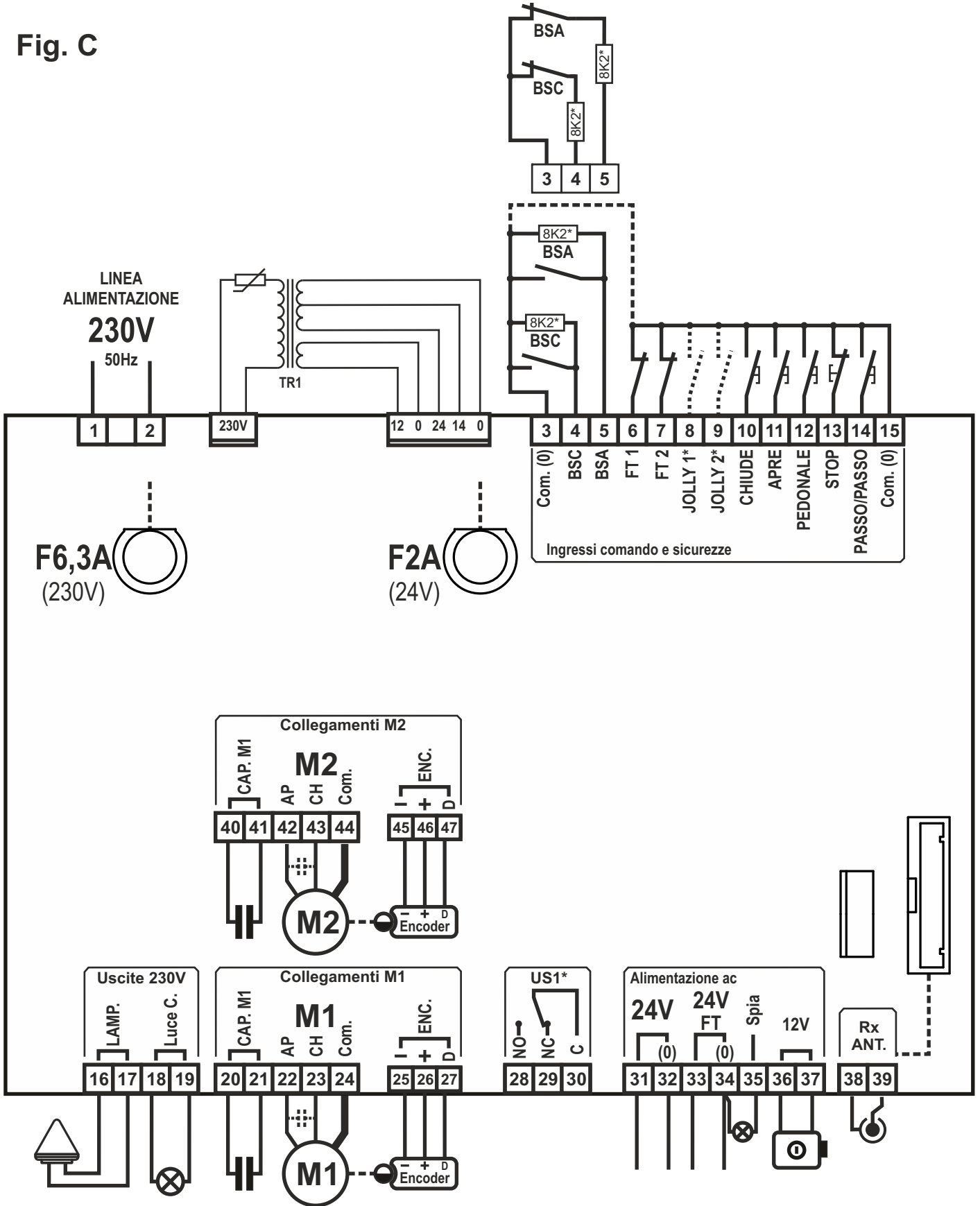
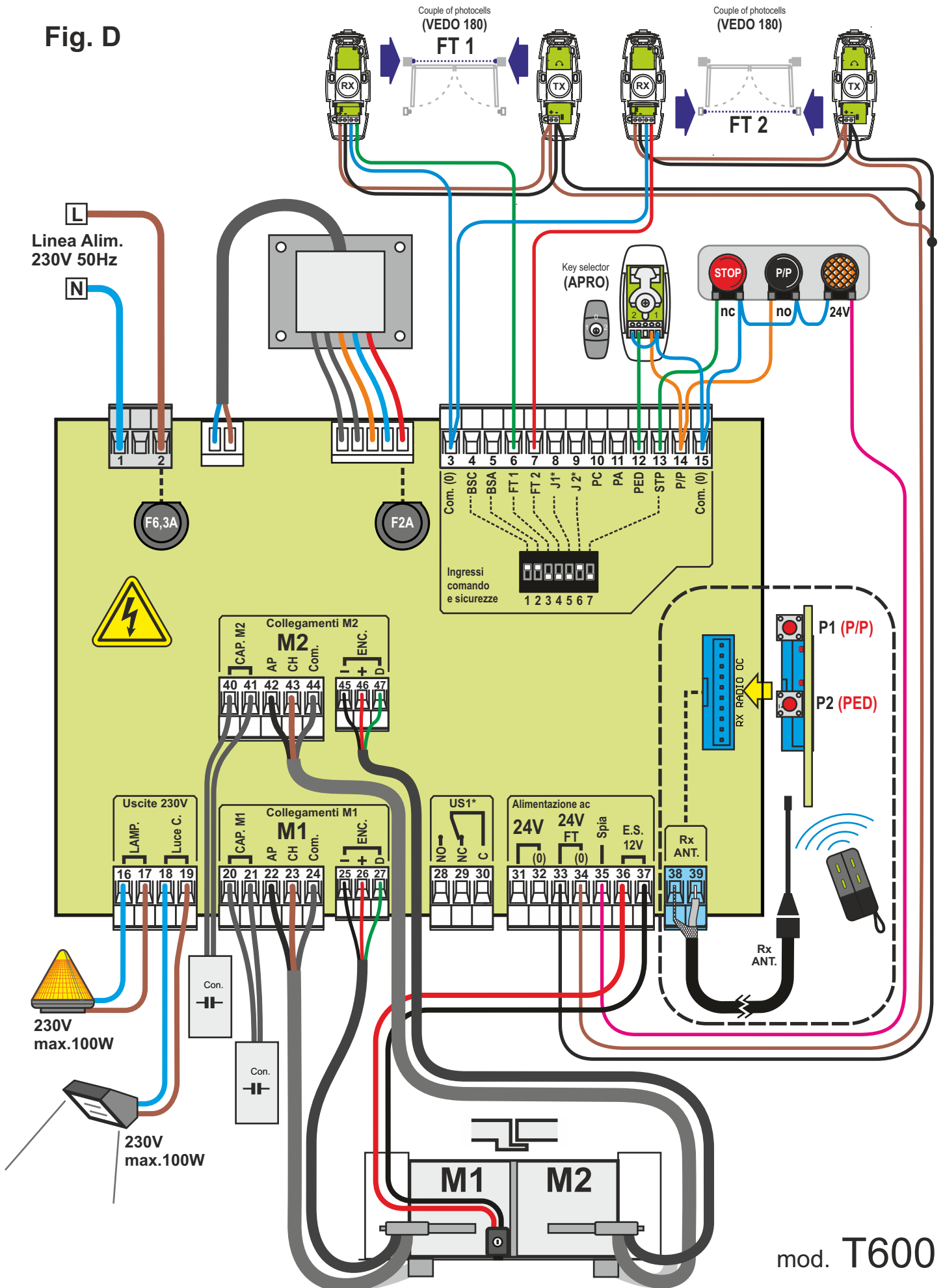

Fig. C



mod. T600

Fig. D



mod. T600

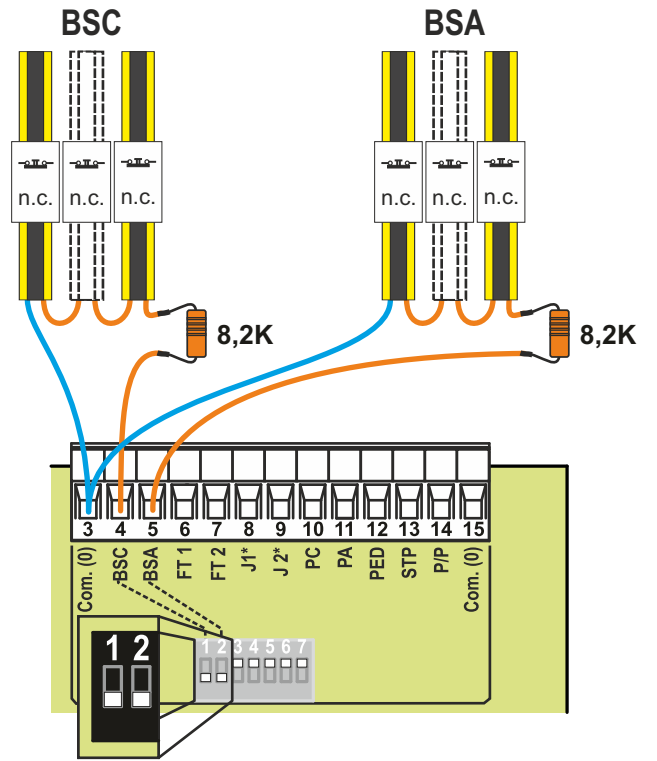
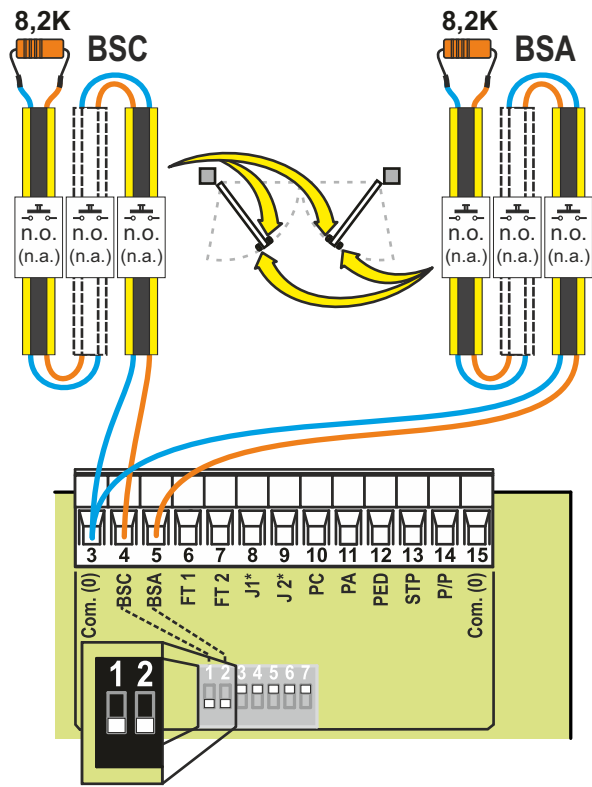

Fig. E

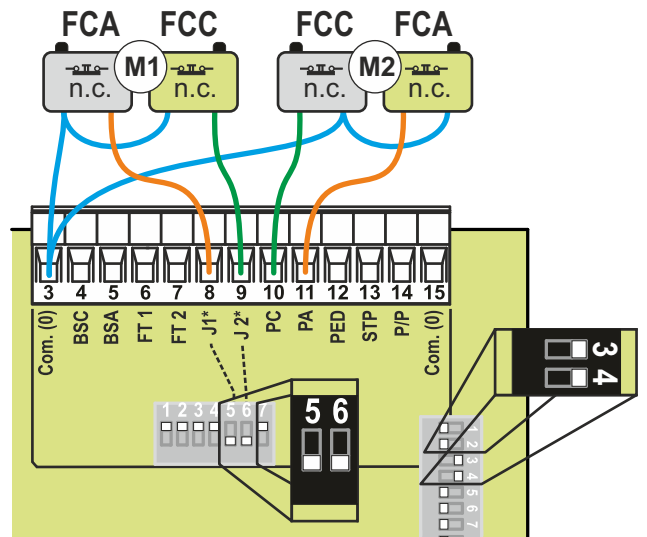
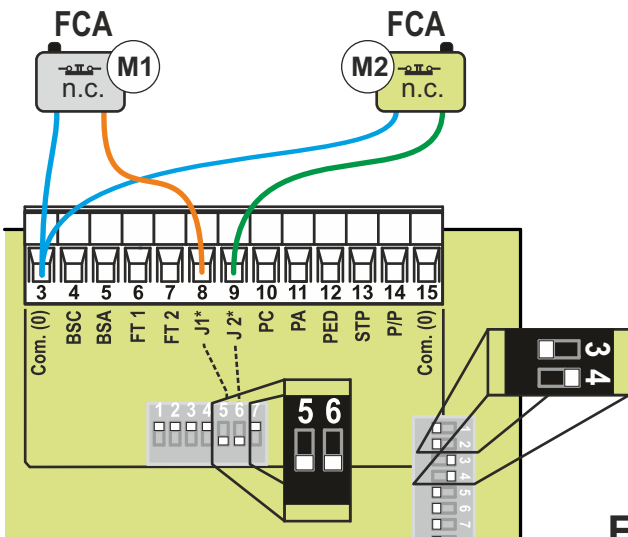
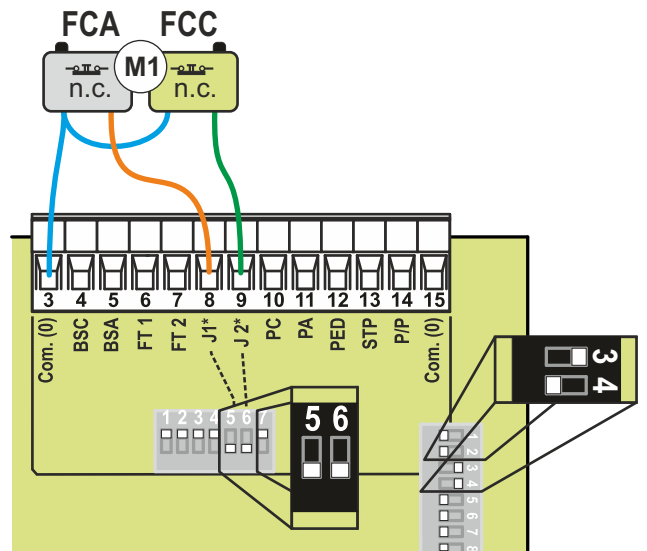
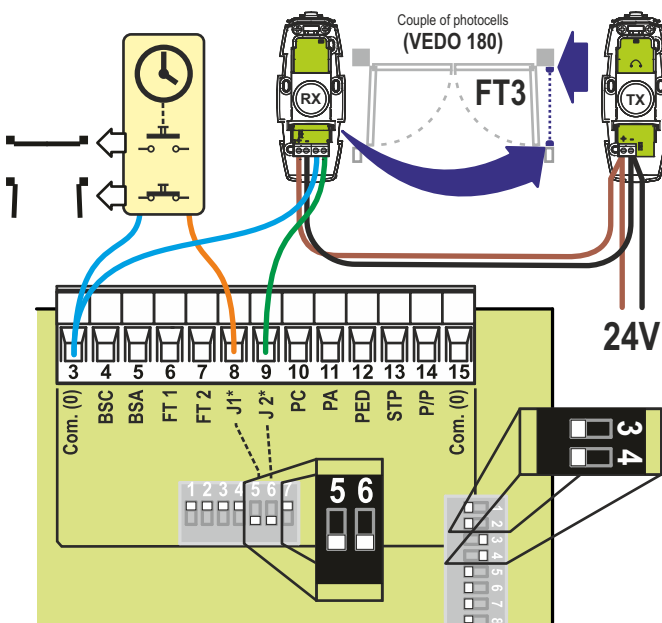

Fig. F

JELLEMZŐK ÉS ALKATRÉSZ LEÍRÁSOK

Elektronikus vezérlőegység 1 vagy 2 kapu nyitó motor (230V)

irányításához és vezérléséhez. A főbb jellemzők a következők:

- 230V-os motor kimenet, NYOMATÉK KORLÁTOZÁS, LASSÍTÁS és LASSÚ INDÍTÁS.
- KÉT BEMENET az ÉLVÉDELEM közvetlen irányításához (8,2K).
- Sokoldalú kapu mozgásvezérlés és korlátozás ENKÓDER vagy IDŐZÍTŐ ÉRZÉKELŐ segítségével.
- FEJLETT PROGRAMOZÁS ÉS DIAGNOSZTIKA az új PRG-Linken keresztül (opcionális)
- Hálózati szűrő és bemenetek optikai szigeteléssel, védve a zajzavaroktól
- NEM HASZNÁLT BIZTONSÁGI BEMENETEK KÖNNYŰ INAKTIVÁLÁSA.

Alkatrész leírások (fig. A)

1. 230V-os tápegység csatlakozó
2. 5A 230V tápegység biztosíték
3. 230V-os kimeneti csatlakozó a figyelmeztető lámpákhoz és a kertvilágításhoz
4. 230V kimeneti csatlakozó az M1 motorhoz
5. 230V kimeneti csatlakozó az M2 motorhoz
6. ENKÓDER M1 bemeneti csatlakozó
7. ENKÓDER M2 bemeneti csatlakozó
8. US1 kapcsolat kimeneti csatlakozó
9. Fotocella folyamatos tápellátás Jumper
10. 12 / 24V kimeneti kiegészítő sorkapocs
11. OC2 vevőkészülék antenna bemeneti csatlakozó
12. OC2 vevőegység
13. TAST 3F csatlakozó
14. aktív eljárás reset terminálok
15. PROGRAMOZÁS és STOP gomb

16. P3 gomb
17. Lépésről lépésre (P / P) gomb
18. programozó LED
19. szelekció dip-kapcsolók opcionális vezérlési funkciókhoz
20. biztonsági és parancs bemeneti csatlakozó kártya
21. trimmer a maximum nyomaték beállításához
22. biztonsági eszköz / parancs állapot LED-ek
23. Dip-kapcsoló nem használt biztonsági berendezések kiiktatására
24. PRG-Link kapcsolat
25. 2A biztosíték a 12 / 24V segédeszközök védelmére
26. külső transzformátor másodlagos csatlakozása
27. külső transzformátor elsődleges csatlakozása (230V)
28. külső tápegység transzformátor
29. T600 elektronikus áramkör
30. PRG-Link (opcionális)
31. OC2 vevő (opcionális)
32. TAST 3F ragasztható billentyűzet (opcionális)

ELŐZETES ELLENŐRZÉSEK ÉS FONTOS ÜZEMELTETÉSI INFORMÁCIÓK













A TERMÉK TELEPÍTÉSE ELŐTT ELLENŐRIZZE:









1. hogy a kapu állapota megfelelő (oszlopok, zsanérok, szárnyak) a motorok erő kifejtéséhez viszonyítva.
2. hogy megfelelően erős mechanikus végállásűtközők vannak felszerelve mindkét oldalon és irányban.
3. hogy nincs súrlódás vagy nagy távolságok az alsó kerekek és a felső vezető görgők között.
4. hogy az eredeti manuális zárszerkezet el lett távolítva.
5. hogy minden elektromos kábel és vezeték jó állapotban van.



Fontos figyelmeztetések:











1. Az automatizálást szakképzett telepítőknek kell elvégezni a 98/37 / CE és az EN13241-1, az EN 12453 és az EN 12445 szabványoknak megfelelően.
2. Végezzen el egy kockázat felmérést a kapun, és ennek tudatában helyezze el a biztonsági és vizuális figyelmeztető berendezéseket.
3. Szerelje fel a parancs berendezést (pl. nyomógomb) olyan helyre, hogy az automatika a használatot ne veszélyeztesse.
4. Tegyen fel a berendezésre figyelmeztető matricákat és táblákat.
5. Adja oda a használati utasítást és az általános biztonsági leírást, (CE biztonsági nyilatkozat) a végfelhasználónak.
6. Győződjön meg arról, hogy a végfelhasználó megértette az automata, manuális és vész nyitás működtetéseket.
7. Miután a telepítés befejeződött, végezzen el egy sor vizsgálatot, hogy megbizonyosodjon arról, hogy a biztonsági berendezések, a figyelmeztető jelzések és a kioldó mechanizmusok megfelelően működnek.
8. Írja le a következő információkat a végfelhasználó számára (például a használati utasításban):
 - a. A kockázatokat amik a biztonsági berendezések hiányából adódhatnak, valamint a nem megfelelő használat veszélyeiről.
 - b. A használatnak áramtalanítani kell a kapu kioldása előtt, karbantartási műveleteknél és takarításnál.
 - c. A használatnak rendszeresen ellenőriznie kell a berendezést hogy vannak-e látható hibák, ha igen, azonnal értesíteni kell a telepítőt.
 - d. Gyerekek nem tartózkodhatnak az automatizáció területén, tartsa távol tőlük a parancs berendezéseket.
9. Vezessen naplót a karbantartási műveletekről (6 havonta elvégzendő) és javításokról.

	Terminál	Funkció / Tartozék	V/I max	Megjegyzés
230V →	1 (L/Fázis) 2 (N/Null)	Táp bemenet	230/6A	Csatlakozás 230V áramellátáshoz
BSC 	3,15 (köz) 4	Biztonsági él bemenet Aktivál ZÁRÁSKOR	8K2/NC	Bemenet záró irányban aktiválva. Csatlakoztassa a 8,2K éleket vagy egy N.C. kontaktust 8,2K ellenállással sorosan (fig.E). Ha nincs használva, állítsa a dip 1-et ON-ra. (part. 23 fig. A).
BSA 	3,15 (köz) 5	Biztonsági él bemenet Aktivál NYITÁSKOR	8K2/NC	Bemenet nyitó irányban aktiválva. Csatlakoztassa 8,2K éleket vagy egy N.C. kontaktust 8,2K ellenállással sorosan (fig.E). Ha nincs használva, állítsa a dip 2-t ON-ra (part. 23 fig. A).
FT1 	3,15 (köz) 6	Fotocella bemenet	NC	Mozgásirány megváltoztatása záráskor. Ha nincs használva (bemenet szabad), állítsa a dip 3-at ON-ra. (23-as fig. A)
FT2 	3,15 (köz) 7	Fotocella bemenet	NC	Mozgásirány átmeneti megváltoztatása nyitáskor. Mozgásirány megváltoztatása záráskor. Ha nincs használva, állítsa a dip 4-et ON-ra (23-as fig. A).
J1 	3,15 (köz) 8	Bemenet választható funkcióhoz	-	Lásd dip-kapcsoló 3 és 4 beállításnál (19-es, fig. A) Ha nincs használva, állítsa a dip 3 és 4-et OFF-ra, majd állítsa az 5-ös dipet (23-as, fig. A) OFF-ra
J2 	3,15 (köz) 9	Bemenet választható funkcióhoz	-	Lásd dip-kapcsoló 3 és 4 beállításnál (19-es, fig. A). Ha nincs használva, állítsa dip 3 és 4-et OFF-ra, majd állítsa a 6-os dipet (23-as, fig.A) ON-ra.
PC 	3,15 (köz) 10	Parancs bemenet ZÁR	NA	Csak ZÁRÁS parancs, nyitáskor a mozgás fordul és zárni kezd.
PA 	3,15 (köz) 11	Parancs bemenet NYIT	NA	Csak NYITÁS parancs, záráskor a mozgás fordul és nyit.
PED 	3,15 (köz) 12	KISKAPU parancs bemenet	NA	2 motoros szerelésnél csak az M1 motor nyit. 1 motoros szerelésnél csak részlegesen nyit a beállított idő szerint (lásd "kiskapu funkció programozás).
STP 	3,15 (köz) 13	STOP gomb bemenet	NC	Mindenl funkciót blokkol. Ha nincs használva, állítsa a dip 7-et (23-as, fig.A) ON-ra
P/P 	3,15 (köz) 14	STEP BY STEP parancs	NA	Lásd a beállításokat dip 1 és 2-höz (19-es, fig.A)
 230V	16 17	VILLOGÓ kimenet	230V/1A	A kimenet aktív a motor működése közben
 230V	18 19	Kertvilágítás kimenet	230V/1A	A kimenet aktív a teljes manőver közben, plusz 120 mp.-ig a zárás után.

	Terminál	Funkció / Tartozék	V/I max	Megjegyzés
	20 (KÖZ.) 21 (KÖZ.) 22 (AP) 23 (CH) 24 (KÖZ)	Motor M1 kimenet	230/4A	Motor M1 nyit először, és záraskor késleltetve van. Az elektromos zárat erre a szárnyra kell felszerelni.
ENC 1	25 (-) 26 (+) 27 (D)	Enkóder bemenet motor M1-nek	5-12V	A motor-vezérlés csatlakozáshoz külön kábelt (pl. 3x0,35) használjon, max. hossza 10 m.
	40 (KÖZ.) 41 (KÖZ.) 42 (AP) 43 (CH) 44 (KÖZ)	Motor M2 kimenet	230/4A	M2 motor nyit másodikra, és ez zár először.
ENC 2	45 (-) 46 (+) 47 (D)	Enkóder bemenet motor M2-nek	5-12V	A motor-vezérlés csatlakozáshoz külön kábelt (pl. 3x0,35) használjon, max. hossza 10 m.
US1 	28 (no) 29 (nc) 30 (c)	Kontaktus választható funkciókhoz	/4A	Lásd a 7-es dip beállításait (19. rész A. ábra)
24V 	31 32 (0)	Kimenet a kiegészítő eszköz tápellátásához	24ac/0,5A	például fotocellák, külső vevők vagy egyéb 24Vac eszközök
24V FT 	33 34 (0)	Kimenet a távadó / fotocella áramellátáshoz	24ac/0,5A	Kimenet csak a mozgás alatt és a visszazárási szünet alatt aktív. Kösse be a fotocellákat úgy, hogy a minimális energiamennyiséget használja. Ha a jumper (9. rész, A ábra) ON állásban van, akkor a kimenet folyamatosan aktív lesz.
24V 	35 34 (0)	Jelzőlámpa kimenet	24ac/0,2A	Státusz kijelző: automatizáció ZÁRVA– led nem ég NYITÁS alatt– lassan villog ZÁRÁS alatt– gyorsan villog STOP (blokk) – világít VISSZAZÁRÁS SZÜNET alatt – dupla villogás szünetekkel.
12V 	36 37 (0)	Elektromos zár kimenet	12dc/1,5A	Minden egyes nyitási ciklus kezdetén néhány másodpercig aktiválódik
	38 Árný. 39 Köz.	Vevő antenna bemenet	/	A kapcsolat csak akkor szükséges, ha az OC2 be van helyezve

BIZTONSÁGI BERENDEZÉST KIIKTATÓ DIP-KAPCSOLÓK





















Használja ezeket a dip-kapcsolókat (7. rész, L ábra) a nem használt biztonsági berendezések bemeneteinek kiiktatására. A dip-kapcsoló ON állásban (kiiktatva) ugyanaz, mint a közös (6-os csatlakozó) és bármelyik a következő 7 bemenet rövidre zárása.

FUNKCIÓ	n.	KI-BE	MÓD	LEÍRÁS
BSC	1	OFF 		Beépített záró biztonsági él
		ON 	KIHAGYVA	A záró biztonsági él bemenet kihagyva. Figyelem! A 4-es kapcsolatot bekötetlenül kell hagyni.
BSA	2	OFF 		Nyitó biztonsági él van felszerelve
		ON 	KIHAGYVA	A nyitó biztonsági él bemenet kihagyva. Figyelem! Az 5-ös kapcsolatot bekötetlenül kell hagyni.
FT1	3	OFF 		Beépített fotocellákkal
		ON 	KIHAGYVA	Az 1. fotocella bemenet kihagyva. Ugyanaz, mintha összekötné a 6-os csatlakozót a közössel.
FT2	4	OFF 		Beépített fotocellákkal
		ON 	KIHAGYVA	A 2. fotocella bemenet kihagyva. Ugyanaz, mintha összekötné a 7-es csatlakozót a közössel.
J1	5	OFF 		Telepített eszközzel
		ON 	KIHAGYVA	J1 bemenet kihagyva. Ugyanaz, mintha összekötné a 8-as csatlakozót a közössel.
J2	6	OFF 		Telepített eszközzel
		ON 	KIHAGYVA	J2 bemenet kihagyva. Ugyanaz, mintha összekötné a 9-es csatlakozót a közössel.
STP	7	OFF 		STOP gombbal telepítve
		ON 	KIHAGYVA	STOP bemenet kihagyva. Ugyanaz, mintha összekötné a 13-as csatlakozót a közössel.

DIP-KAPCSOLÓ BEÁLLÍTÁS

Válassza ki a szükséges beállításokat, és végezzen visszaállítást/resetet (7. rész, L. ábra), hogy a változtatásokat végrehajtsa.

FUNKCIÓ	n.	KI-BE	MÓD	LEÍRÁS
STEP-BY-STEP INPUT AND RADIO CHANNEL MODE (CH1)	1 2	OFF  OFF 	NYIT - STOP - ZÁR	Nyitás során a P / P gomb megnyomásakor a kapu megáll, ismét megnyomva a kapu zár. Zárás közben a P / P gomb megnyomása után a kapu megáll, ismét megnyomva a kapu nyit.
		ON  OFF 	NYIT - ZÁR	Nyitás közben a P / P gomb megnyomásakor a kapu néhány másodpercre leáll, majd bezáródik. Zárás közben a P / P gomb megnyomásakor a kapu néhány másodpercre leáll, majd kinyílik.
		OFF  ON 	MINDÍG NYIT "TÁRSASHÁZ"	Nyitás közben a P / P gomb megnyomása nincs hatással. A szünet alatt a P / P gomb megnyomása nincs hatással. Zárás közben a P / P gomb megnyomásakor a kapu néhány másodpercre leáll, majd kinyílik.
		ON  ON 	NYIT-ZÁR nyitás közben nincs megfordítás	Nyitás közben a P / P gomb megnyomása nincs hatással. A szünet alatt a P / P gomb megnyomásakor a kapu bezáródik. Zárás közben a P / P gomb megnyomásakor a kapu néhány másodpercre leáll, majd kinyílik.

FUNKCIÓ	n.	KI-BE	MÓD	LEÍRÁS
JOLLY BEMENET MÓD	3	OFF 	J1 = TIMER J2 = FT3	J1 = TIMER bemenet; bezárja a kaput, amikor megnyitja a kontaktust, és kinyitja azt, amikor a kontaktus zárva van. J2 = harmadik fotocella bemenet (FT3); csak nyitás közben aktív, és a kapu zárását eredményezi. Használja az N.C. kontaktusokat.
		ON 	J1 = FCA M1 J2 = FCC M1	Csak az M1 motort állítja le az elektromos végállás. Használja az N.C. kontaktusokat.
	4	OFF 	J1 = FCA M1 J2 = FCA M2	A motorok nyitáskor leállnak az elektromos végállás használatával. Használja az N.C. kontaktusokat.
		ON 	J1 = FCA M1 J2 = FCC M1 PA = FCA M2 PC = FCC M2	Beszereles 4 végállással. Csatlakoztassa az M1 motor végállásait az FCC és az FCA bemenetekhez. Csatlakoztassa az M2 motor végállásait a J1 és J2 bemenetekhez. Használja az N.C. kontaktusokat.
ELŐVILLOGÁS	5	OFF 	KIHAGYVA	A villogó a motorral együtt működik.
		ON 	HASZNÁLVA	A villogó 5 másodperccel a művelet előtt kezd el működni.
VISSZAZÁRÁS TIMER	6	OFF 	KIHAGYVA	Egy teljes nyitás után a vezérlőegység csak egy kézi vezéréssel zár le.
		ON 	HASZNÁLVA	Egy teljes nyitás után a vezérlőegység automatikusan bezárja a kaput programozott szünet eltelte után.
US1 KIMENET	7	OFF 	Dray contact	Ez a kapcsolat a kapu állapotáról ad információt. A relé aktiválódik, amikor a kapu nyitni kezd és csak a teljes zárás után kapcsol ki.
		ON 	Csatorna 2 (OC2)	Második rádiócsatorna kimenet. Ha nem használja ezt a funkciót, a második rádiócsatorna aktiválja a kiskapu nyitást.
KAPU KIENGEDŐ RÁNTÁS	8	OFF 	KIHAGYVA	Funkció kihagyva
		ON 	HASZNÁLVA	A kapunak egy erős rántásra van szüksége az elektromos zár kioldásához. Az M1-el felszerelt kapu rövid zárási mozgást hajt végre a nyitási ciklus megkezdése előtt.
LASSÍTÁS	9	OFF 	KIHAGYVA	Nincs lassítási funkció.
		ON 	HASZNÁLVA	Ha a lassítási funkció használva van, a motor felezi a sebességet, ha a kapu közeledik a végálláshoz.
KAPU RÁZÁRÁS RÁNTÁS	10	OFF 	KIHAGYVA	A rázárás nyomaték nincs használva.
		ON 	HASZNÁLVA	A vezérlés befejezi a záró manővert az M1 motor rövid, teljes teljesítményére növelésével.
1 - 2 MOTOR	11	OFF 	1 MOTOR	Csak az M1 kimenet engedélyezett. A kiskapu parancs részben kinyitja és bezárja az M1 motor kapuszárnyat.
		ON 	2 MOTOR	Engedélyezi mindkét motor kimenetet (M1 és M2). A kiskapu parancs teljesen kinyitja és bezárja a kaput az M1 motorral.
VISSZAZÁRÁS A FOTOCÉLLÁK UTÁN	12	OFF 	KIHAGYVA	Funkció kihagyva
		ON 	HASZNÁLVA	A fotocella aktiválása csökkenti a szünet idejét 2-re, bármilyen értékre is volt korábban állítva.

A NYITÁSI TÁV ÉS A SZÜNETIDŐ BEÁLLÍTÁSA

Ez a programozás felismeri és memorizálja a menet- és szünetidőt, ami a motornak szükséges hogy minden egyes nyitó és záró manővert végrehajtsa, beleértve az automata visszazárási időket.

A tanulási szakasz során vagy többször megnyomja a P / P-t (17. rész, A. ábra), vagy használhatja a P / P parancsot (14-es csatlakozó, C ábra) vagy egy rádióvezelelővel egy már memorizált csatornával (P1).

A műveletek sorrendje a telepítés típusától függően változik, és hogy az elektromos végállások vagy enkóder vezérlés be van-e szerelve, amit a vezérlés automatikusan felismer.

Fontos szempontok a programozás megkezdése előtt:

A. Győződjön meg róla, hogy a kapu mozgása akadálymentes, és a vezérléshez csatlakoztatott fotocellák és érzékelők hatósugarán kívül áll.

B. Győződjön meg róla, hogy a mechanikus nyitási és zárási végállásokat mindkét kapun telepítették.

Ezeknek kellően erősnek kell lenniük ahhoz, hogy a kapuk mozgását megállítsák.

C. Állítsa közepesre a trimmert (21. rész, A ábra) az első programozási kísérletnél, és ha a motor nem tudja befejezni a manővert, a nyomatékot növelheti a trimmer óramutató járásával megegyező irányú elforgatásával.

D. Válasszon az alábbi programozási típusok közül:

KÉT SZÁRNYASKAPU PROGRAMOZÁSA ENKÓDER VEZÉRLÉS ÉS ELEKTROMOS VÉGÁLLÁS NÉLKÜL

Ebben az esetben a telepítőnek manuálisan (a P / P parancssal) be kell vinnie az összes mozgási határértéket és a kapu késleltetési információit. Ekkor lehetséges a lassítási idők bevétele is (a kapuk mozgásának utolsó részéhez), vagy megpróbálhatja az alapértelmezett beállításokat a 9-es dip ON-ra állításával a programozás után.

A DIP 9 programozás közben OFF/KI állásban van: A lassítási idők nem módosulnak.

A DIP 9 ON/ BE állásra állítva a programozás után: Az alapértelmezett lassítási idők lesznek beállítva.

Ha programozáskor a DIP 9 ON/BE állapotban van, akkor kénytelen lesz az ÖSSZES lassítási pont értékeit megadni, a 4a, 4c, 6b és 6d pontok után.

A programozás megkezdése előtt ellenőrizze a bemenetek helyes beállítását és csatlakoztatását az állapotjelző LED-ek segítségével (22. rész, A ábra): A **BSC**, a **BSA**, az **FT1**, az **FT2**, a **J2** és az **STP** LED-eknek ON/be állapotban kell lenniük.

A **J1**, **PC**, **PA**, **PED** és a **P / P** LED-eknek OFF/ki állapotban kell lenniük.

1

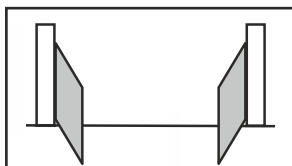

Kapcsolja ki a vezérlést.

Engedje ki a motorokat, és mozgassa a kapukat a „majdnem nyitott” állásba.

Zárja le a motorokat, és kapcsolja be a berendezést.

2

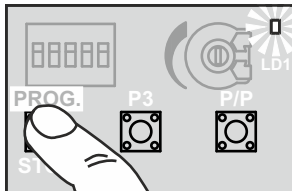

Tartsa lenyomva a PROG gombot (15. rész, A ábra) kb. 3 másodpercig, amíg az LD1 led ki nem gyullad (18. rész, A ábra)

A vezérlés most a programozási szakaszban van.

3a

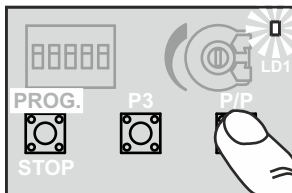

Nyomja meg a P / P gombot (17. rész, A ábra), az M2 motorral felszerelt kapunak záródnia kellene. Ha a nyitási irányban mozog, állítsa le a programozást a tápellátás kikapcsolásával, cserélje meg az M2 motor vezetékeit és ismételje meg az eljárást az 1. ponttól.

3b

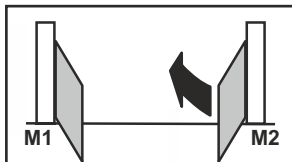

3c

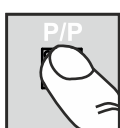
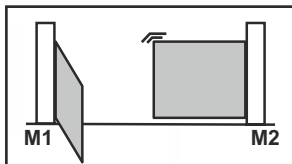



Amikor az M2 motor teljesen bezárt, nyomja meg a P / P gombot, a motor leáll, és a másik motor (M1) zárni kezd.

Ha a motor a nyitási irányban mozog, kapcsolja ki a tápellátást, cserélje meg az M1 motor vezetékeit, és ismételje meg az eljárást az 1. ponttól.

Ha a motorok megállnak az utazási határértékek elérése előtt, növelje a nyomaték szintjét a trimmer segítségével.

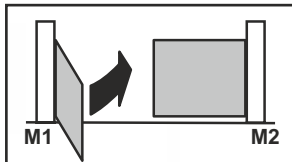
3d

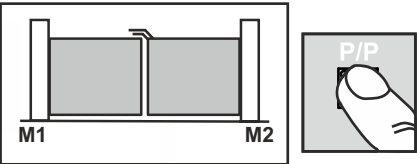
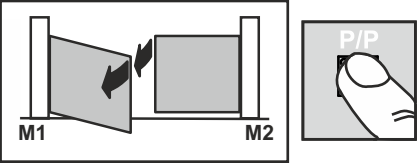
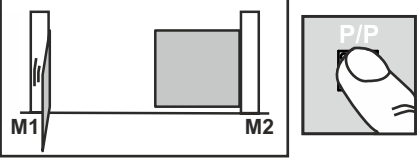
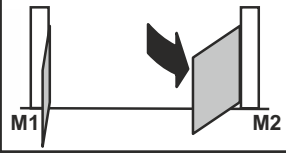
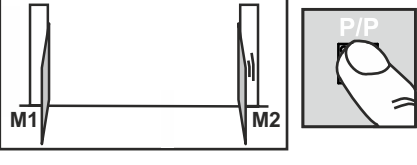
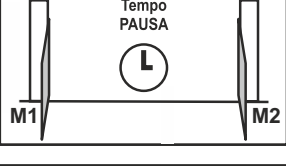
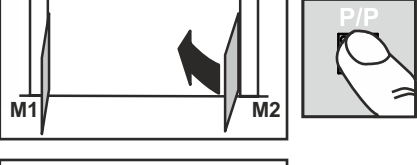
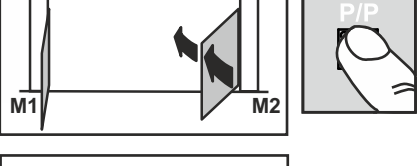
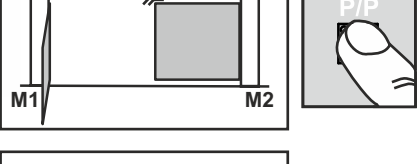
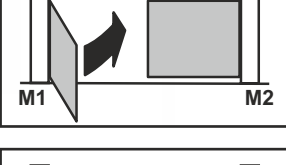

- 3e**  Miután az M1 elérte a teljesen zárt pozíciót, nyomja meg a P / P gombot, a motor leáll és automatikusan nyitni kezd.
- 4a**  Nyomja meg újra a P / P gombot miután az M1 elérte a kapu kívánt késleltetési szögét, a motor egy másodpercig leáll, majd újra nyitni kezd. **Ezen a ponton manuálisan be kell állítani a LASSÍTÁSI kezdőpontot a P / P használatával, ha a DIP 9 ON/BE állásban van. A motor leáll egy másodpercig, majd újra elindul.**
- 4b**  Amikor az M1 kapu teljesen kinyílt (elérve a mechanikus végállásütközőt), nyomja meg a P / P gombot a motor leállításához, a másik motor (M2) automatikusan elindul. **Ezen a ponton manuálisan be kell állítani a LASSÍTÁSI kezdőpontot a P / P használatával, ha a DIP 9 ON/BE állásban van. A motor leáll egy másodpercig, majd újra elindul.**
- 4c** 
- 4d**  Amikor az M2 kapu teljesen kinyílt (elérve a mechanikus végállásütközőt), nyomja meg a P / P gombot a motor leállításához, a szünetidő memorizálása megkezdődik (ha nem használja az automatikus visszazárást, menjen közvetlenül a (6a) pontra.
- 5**  Tempo PAUSA
- 6a**  A kívánt szüneteltetési idő letelte után nyomja meg a P / P gombot, és az M2 motor elkezd zárni.
- 6b**  Nyomja meg újra a P / P gombot, amikor az M2 elérte a kapu kívánt késleltetési szögét, a motor egy másodpercre leáll, majd ismét elkezd zárni. **Ezen a ponton manuálisan be kell állítani a LASSÍTÁSI kezdőpontot a P / P használatával, ha a DIP 9 ON/BE állásban van. A motor leáll egy másodpercig, majd újra elindul.**
- 6c**  Ha az M2 kapu teljesen bezárt (elérve a mechanikus végállásütközőt), nyomja meg a P / P gombot a motor leállításához, a másik motor (M1) zárni kezd. **Ezen a ponton manuálisan be kell állítani a LASSÍTÁSI kezdőpontot a P / P használatával, ha a DIP 9 ON/BE állásban van. A motor leáll egy másodpercig, majd újra elindul.**
- 6d** 
- 6e**  Ha az M1 kapu teljesen zárva van, nyomja meg a P / P gombot, a motor leáll, az LD1 led kikapcsol, és a vezérlés kilép a programozási módból. Ellenőrzések: erő, idők és megállási pontok. Azt javasoljuk, hogy fontolja meg a lassítási pontok beállítását (DIP 9 ON), hogy csökkentse az ütközés erősségét a végállás ütközőknél, így csökkentve a mechanikai alkatrészek kopását. Ismétlje meg a programozást, ha megváltoztatta a mechanikus végállásokat.

KÉT SZÁRNYASKAPU PROGRAMOZÁSA ENKÓDER VEZÉRLÉSSEL ÉS ELEKTROMOS VÉGÁLLÁS NÉLKÜL

Ebben az esetben a vezérlés automatikusan érzékeli az összes mozgási határértéket. A programozás pontosabb és gyorsabb az enkóder-érzékelőknek köszönhetően. A kapu késleltetése a két kapu között és a lassítási pontok és idők automatikusan be lesznek állítva. Ezek módosításához csak kell állítani az új értékeket az EVOLVED/HALADÓ programozásnál a 3e. pont után.

A programozás megkezdése előtt ellenőrizze a bemenetek helyes beállítását és csatlakoztatását az állapotjelző LED-ek segítségével (22. rész, A. ábra):

A **BSC, BSA, FT1, FT2, J2** és **STP** Led-eknek **ON/BE** állásban kell lenniük.

A **J1, PC, PA, PED** és **P/P** Led-eknek **OFF/KI** állásban kell lenniük.

Még az Enkóder vezérlés esetén is mindkét automata kapuhoz be kell szerelni a mechanikus nyitási és zárási végállásokat. **Ezeknek kellően erősnek kell lenniük ahhoz, hogy megállítsák a kapuk mozgását.**

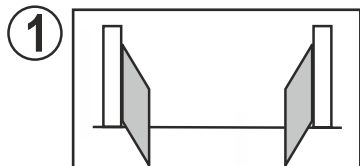

1 Kapcsolja ki a vezérlést.

Engedje ki a motorokat, és mozgassa a kapukat a „majdnem nyitott” állásba. Zárja le a motorokat, és kapcsolja be a berendezést.

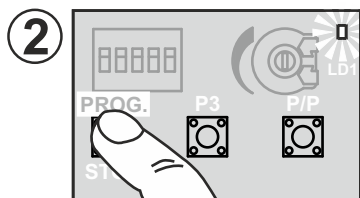

2 Tartsa lenyomva a PROG gombot (15. rész, A ábra) kb. 3 másodpercig, amíg az LD1 led ki nem gyullad (18. rész, A ábra)

A vezérlés most a programozási szakaszban van.

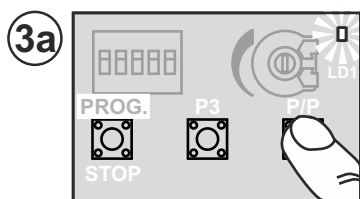

3a Nyomja meg a P / P gombot (17. rész, A ábra), az M2 motorral felszerelt kapunak záródnia kell. Ha a nyitási irányában mozog, állítsa le a programozást a tápellátás kikapcsolásával, cserélje meg az M2 motor vezetékeit, és ismételje meg az eljárást az 1. ponttól.

A LED az ENC M2 csatlakozó közelében villogni fog (7. rész, A ábra) mozgás közben, jelezve az M2 enkóder megfelelő működését.

Ha a motorok megállnak az utazási határértékek elérése előtt, növelje a nyomaték szintjét a trimmer segítségével.

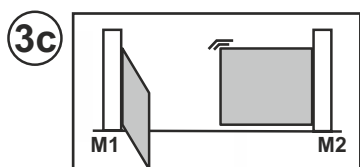
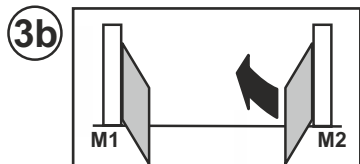

3c Amikor az M2 motor teljesen bezárt, a motor leáll, és a másik motor (M1) zárni kezd.

Ha a motor a nyitási irányban mozog, kapcsolja ki a tápellátást, fordítsa meg az M1 motor vezetékeit, és ismételje meg az eljárást az 1. ponttól.

Ha a motorok megállnak az utazási határértékek elérése előtt, növelje a nyomaték szintjét a trimmer segítségével.

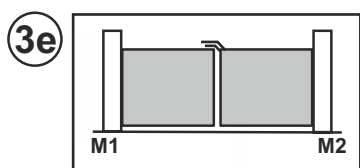
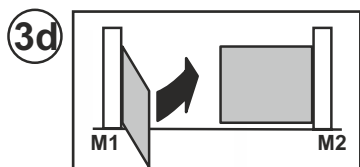

3e Ha az M1 motoros kapu teljesen be van zárva, a motor leáll, majd automatikusan nyitni kezd.

Ettől a ponttól kezdve kétféleképpen tudunk eljárni:

STANDARD/ALAP programozás, az alapértelmezett **KÉSLELTETÉSI** és **LASSÍTÁSI** értékek használatához lépjen tovább a 4a. pontra.

EVOLVED/HALADÓ programozás, lépjen tovább a 7a. pontra a személyre szabott **KÉSLELTETÉSI** és **LASSÍTÁSI** értékek beállításához.

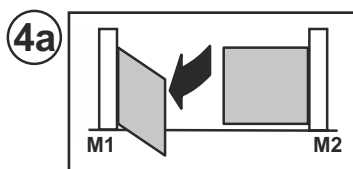

STANDARD/ALAP programozás

Miután az M1 megtalálta a zárési végállást, automatikusan nyitni kezd.

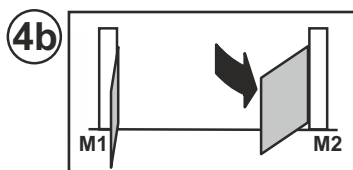

Ha az M1 kapu megtalálta a nyitási végállást, a másik, M2 motor elkezd mozogni.

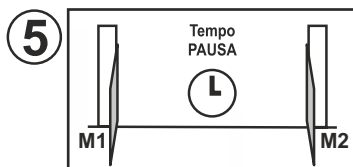

Amikor az M2 kapu teljesen kinyílt (elérve a mechanikus végállást), a szünetidő memorizálása megkezdődik (ha nem használja az automatikus visszazárást, akkor közvetlenül a (6a) pontra léphet).

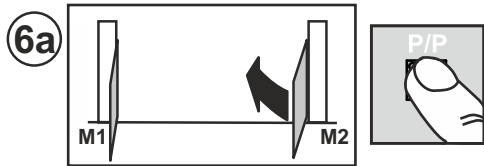

A kívánt szünetidő letelte után nyomja meg a P / P gombot, és az M2 motor elkezd zárni.

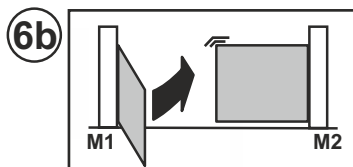

Amikor az M2 kapu megtalálta a zárési végállást, a másik, M1 motor elkezd zárni.

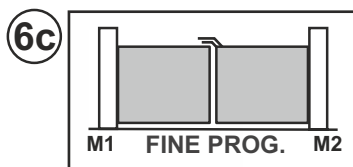

Ha az M1 kapu teljesen bezárt, a motor leáll, az LD1 led kikapcsol, és a vezérlés kilép a programozásból
Ellenőrzések: erő, idők és megállási pontok. Azt javasoljuk, hogy fontolja meg a lassítási pontok beállítását (DIP 9 ON), hogy csökkentse az ütközés erősségét a végállás ütközőknél, így csökkentve a mechanikai alkatrészek kopását. Ismétlje meg a programozást, ha megváltoztatta a mechanikus végállásokat.

EVOLVED/HALADÓ programozás

A DIP 9 programozás közben OFF/KI állásban van: A lassítási idők NEM lesznek módosítva.

A DIP 9 csak programozás után lesz ON/BE állásban: Az alapértelmezett lassítási idők lesznek beállítva.

A DIP 9 programozás közben ON/BE állásban van: a vezérlés készen áll a személyre szabott lassítási értékek fogadására. Nem kell minden értéket beállítania.

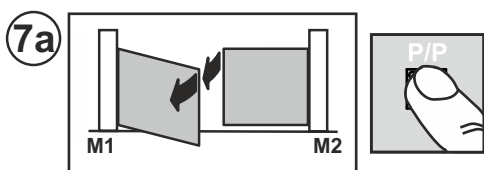

A 3e. pont után az M1 kapu nyitni kezd.

Nyomja meg a P / P gombot, ha az M1 elérte a kapu kívánt késleltetési szögét, a motor leáll egy másodpercig, majd folytatja a nyitási ciklust.

Ezután a P / P gombbal (DIP 9 ON/BE) állítható be manuálisan a LASSÍTÁS kezdőpontja, a motor egy másodpercre megáll, majd újraindul. Ellenkező esetben várjon, amíg a kapu eléri a végállást.

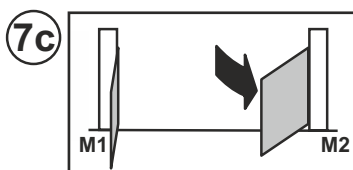
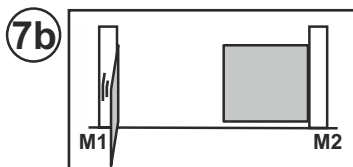

Amikor az M1 kapu teljesen kinyílt, a motor leáll, és a másik motor (M2) automatikusan elindul.

Ezután a P / P gombbal (DIP 9 ON/BE) állítható be manuálisan a LASSÍTÁS kezdőpontja, a motor egy másodpercre megáll, majd újraindul. Ellenkező esetben várjon, amíg a kapu eléri a végállást.

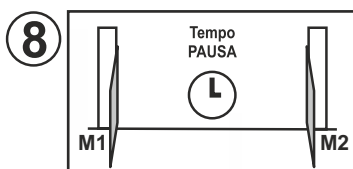

Amikor az M2-es kapu teljesen kinyílt (elérve a mechanikus végállást), a motor leáll, és elindul a szünetidő memorizálása (ha nem használja az automatikus visszazárást, akkor közvetlenül a (6a) pontra léphet).

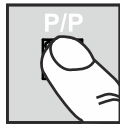
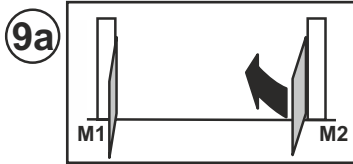

Nyomja meg újra a P / P gombot, amikor az M2 elérte a kapu kívánt késleltetési szögét, a motor egy másodpercre leáll, majd elkezd zárni. Ezután a P / P gombbal (DIP 9 ON/BE) állítható be manuálisan a LASSÍTÁS kezdőpontja, a motor egy másodpercre megáll, majd újraindul. Ellenkező esetben várjon, amíg a kapu eléri a végállást.

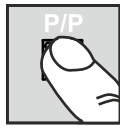
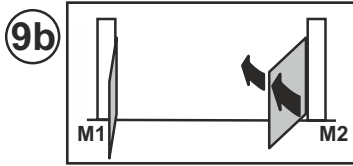

Amikor az M2 kapu eléri a zárási végállást, a másik, M1 motor mozogni kezd. Ezután a P / P gombbal (DIP 9 ON/BE) állítható be manuálisan a LASSÍTÁS kezdőpontja, a motor egy másodpercre megáll, majd újraindul. Ellenkező esetben várjon, amíg a kapu eléri a végállást.

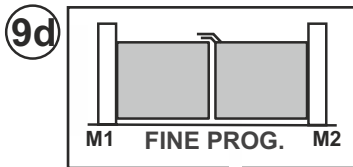
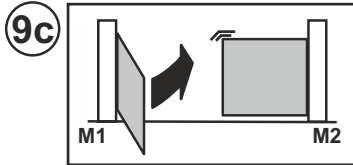

Ha az M1 kapu teljesen bezárt, a motor leáll, az LD1 led kikapcsol, és a vezérlés kilép a programozásból.

Ellenőrzések: erő, idők és megállási pontok. Azt javasoljuk, hogy fontolja meg a lassítási pontok beállítását (DIP 9 ON), hogy csökkentse az ütközés erősségét a végállás ütközőknél, így csökkentve a mechanikai alkatrészek kopását. Ismétlje meg a programozást, ha megváltoztatta a mechanikus végállásokat.

EGY SZÁRNYASKAPU PROGRAMOZÁSA ENKÓDER VEZÉRLÉS NÉLKÜL ÉS ELEKTROMOS VÉGÁLLÁS NÉLKÜL

A motor az M1 kimenethez van bekötve, DIP11 OFF/KI állásban van.

Ebben az esetben a telepítő manuálisan (a P / P parancssal) adja meg az összes utazási határértéket. Ezen a ponton is lehetséges a lassítási idők beállítása (a kapu mozgásának utolsó része), vagy megpróbálhatja az alapértelmezett beállításokat a 9-es dip ON/BE-ra állításával a programozás után.

A DIP 9 programozás közben OFF/KI állásba van állítva: A lassítási idők nem módosulnak.

A DIP 9 (csak programozás után) ON/BE állásban van: Az alapértelmezett lassítási idők lesznek beállítva.

Ha programozáskor a DIP 9 ON/BE állapotban van, akkor kénytelen lesz az ÖSSZES lassítási pont értékeit megadni, a 4a, 4c, 6b és 6d pontok után.

A programozás megkezdése előtt ellenőrizze a bemenetek helyes beállítását és csatlakoztatását az állapotjelző LED-ek segítségével (22. rész, A ábra): A **BSC, BSA, FT1, FT2, J2 és STP** LED-eknek ON/be állapotban kell lenniük.

A **J1, PC, PA, PED** és a **P / P** LED-eknek OFF/ki állapotban kell lenniük.

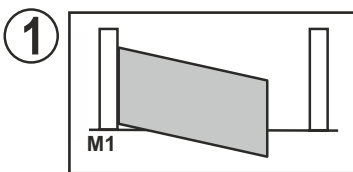

1 Kapcsolja ki a vezérlést.
Engedje ki a motorokat, és mozgassa a kapukat a „majdnem nyitott” állásba.
Zárja le a motorokat, és kapcsolja be a berendezést.

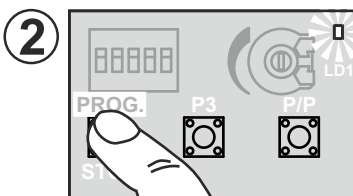

2 Tartsa lenyomva a PROG gombot (15. rész, A ábra) kb. 3 másodpercig, amíg az LD1 led ki nem gyullad (18. rész, A ábra)
Az ECU most a programozási szakaszban van.

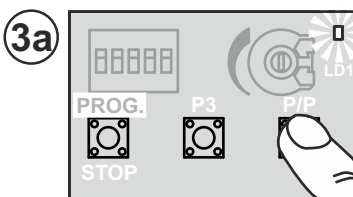

3a Nyomja meg a P / P gombot (17. rész, A ábra), a kapunak zárnia kéne. Ha a nyitási irányban mozog, állítsa le a programozást a készülék kikapcsolásával, cserélje meg a motor vezetőkeit és ismétlje meg az eljárást az 1. ponttól.
Ha a motor megáll, mielőtt elérné az utazási végállást, növelje a nyomaték szintjét a trimmer segítségével.

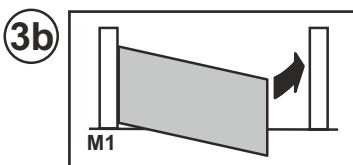

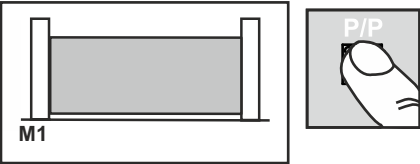
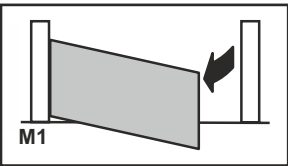
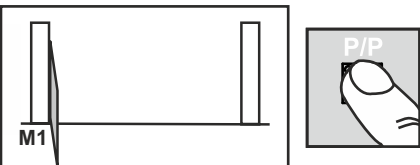
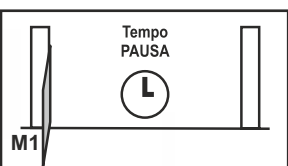
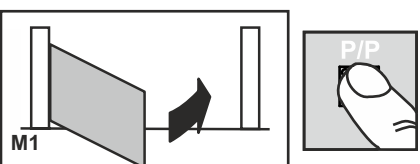
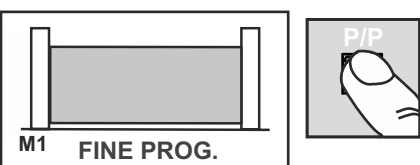
- 3c**  Amikor a kapu teljesen bezárt, nyomja meg a P / P gombot, a motor megáll, majd automatikusan nyitni kezd.
- 4a**  Ezen a ponton manuálisan be lehet állítani a LASSÍTÁS kezdőpontját a P / P használatával, ha a DIP 9 beállítása ON-on (BE) van. A motor leáll egy másodpercig, majd újra elindul.
- 4b**  Amikor a kapu teljesen kinyílt (elérve a mechanikus végállást), nyomja meg a P / P gombot a motor leállításához, a szünetidő memórizálása megkezdődik (ha nem használja az automatikus visszazárást, akkor közvetlenül a (6a) pontra léphet).
- 5**  A kívánt szünetidő letelte után nyomja meg a P / P gombot, és a motor elkezdi zárni. Ezen a ponton manuálisan be lehet állítani a LASSÍTÁS kezdőpontját a P / P használatával, ha a DIP 9 beállítása ON-on (BE) van. A motor leáll egy másodpercig, majd újra elindul..
- 6a**  Amikor a kapu teljesen bezárt, nyomja meg a P / P gombot, a motor leáll, az LD1 led kikapcsol, és a vezérlés kilép a programozási módból. Ellenőrzések: erő, idők és megállási pontok. Azt javasoljuk, hogy fontolja meg a lassítási pontok beállítását (DIP 9 ON), hogy csökkentse az ütközés erősségét a végállás ütközőknél, így csökkentve a mechanikai alkatrészek kopását. Ismétlje meg a programozást, ha megváltoztatta a mechanikus végállásokat.
- 6b** 

EGY SZÁRNYASKAPU PROGRAMOZÁSA ENKÓDER VEZÉRLÉSSEL ÉS ELEKTROMOS VÉGÁLLÁS NÉLKÜL

Az eljárás megegyezik az előző paragrafussal, de nem kell megnyomnia a P / P-t a 3c., 4b. és 6b. pontoknál.

Ebben az esetben a vezérlés automatikusan felismeri az összes utazási határértéket. A programozás pontosabb és gyorsabb az enkóder érzékelőjének köszönhetően. A lassítási pontokat és az időket automatikusan beállítja. Ezek módosításához csak az új értékeket kell beállítani a programozás során (DIP9 ON állásba van állítva).

A SZÜNETIDŐ MÓDOSÍTÁSA

Ez az eljárás lehetővé teszi az előző programozási eljárás során beállított szünetidő módosítását. Ezt a műveletet a kapu zárt állásában kell elvégezni.

- 1) Nyomja meg a PROG gombot (15. rész, A. ábra) és tartsa lenyomva, amíg a Led LD1 nem világít (18. rész, A. ábra)
- 2) Nyomja meg ismét a PROG gombot, a led LD1 villogni kezd, és a vezérlés elkezd memorizálni a szünet idejét.
- 3) A kívánt szünetidő letelte után nyomja meg a PROG gombot. A Led LD1 kikapcsol, és az eljárás leáll.

ÉRZÉKENYSÉG BEÁLLÍTÁSA

Az EN 12445 szabvány szerint minden automatizálási berendezésnek át kell mennie a speciális műszerrel mért ütésvizsgálati teszten.

Végezze el az ütésvizsgálatot és állítsa be a motor erőt a trimmer forgatásával (21. rész, A. ábra).

Ha ez nem elegendő ahhoz, hogy a hatályos szabványok által megadott grafikon határán belül maradjon, javasoljuk, hogy a kapu szélére gumisalagot helyezzen el az ütközés lágyítása érdekében.

Ha beállította az érzékenységet és feltette a gumi profilt a kapu szélére, és még mindig nem tud eleget tenni a hatályos szabványoknak, akkor további biztonsági berendezéseket, például biztonsági élt kell hozzáadnia a kapu mozgó részéhez.

BEÁLLÍTÁSOK MÓDOSÍTÁSA ÉS ELLENŐRZÉSE PRG-Link használatával

A PRG LINK rendszer egy WI-FI interfész, amely a legújabb generációs Telcoma vezérlés programozására, vezérlésére és diagnosztikájára lett tervezve.

A PRG LINK és a dedikált szoftveralkalmazás segítségével az üzemeltető kihasználhatja a hatékony Wi-Fi hálózatot, és lehetővé teszi számára, hogy kapcsolatot létesítsen a vezérléssel anélkül, hogy közvetlenül hozzá kellene férnie a dip-kapcsolókhöz.

A gyors és pontos diagnosztikai folyamatok futtatásához egy laptop, tablet vagy okostelefon szükséges.

Előnyös megoldás mindazok számára, akiknek napi rendszerességgel kell kezelniük a létesítményeket, és hosszú távú Wi-Fi kapcsolattal szeretnék ezt megtenni.

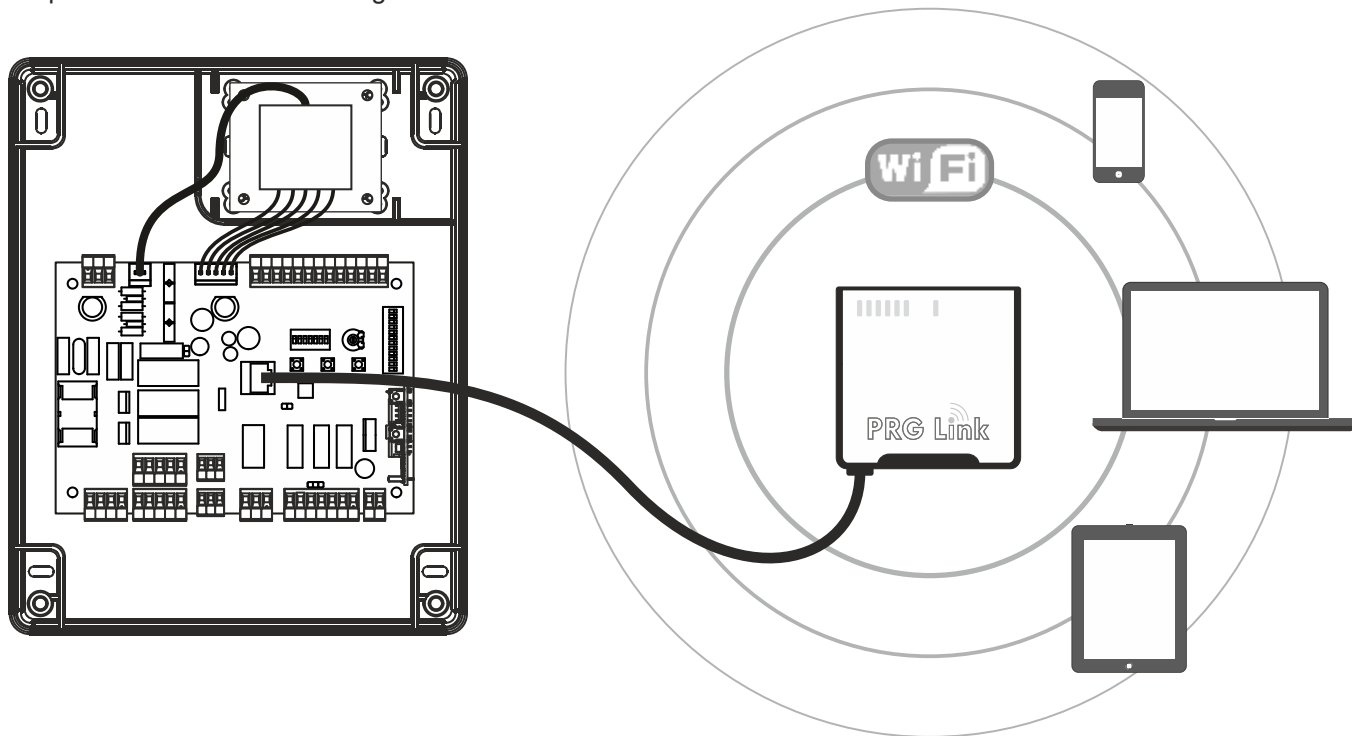

MŰSZAKI ADATOK

	M.E.	T600
Hálózati tápegység	Vac/Hz	230/50
Maximális elektromos bemenet	A	6
Motor kimenetek száma		2
Motor tápellátás	V	230
Maximális motor teljesítmény	W	2 x 800 (1 x 1200)
Védelmi osztály	IP	56
Üzemi hőmérséklet	°C	-20 +55



KIDOBÁS/ÁRTALMATLANÍTÁS

Ez a termék különböző összetevőkből áll, amelyek szennyező anyagokat tartalmazhatnak. Megfelelően kell kezelni a termék újrahasznosításával vagy ártalmatlanításával kapcsolatos kérdéseket, a hatályos helyi törvényeknek megfelelően.



CARDIN ELETTRONICA spa
Via del lavoro, 73 – Z.I. Cimavilla 31013 Codognè (TV) Italy
Tel.: (+39) 04 38 40 40 11
Fax: (+39) 04 38 40 18 31
e-mail (Italy): sales.office.it@cardin.it
e-mail (Europe): sales.office@cardin.it
http: www.cardin.it

KÓD	SZÉRIA	MODELL	DÁTUM
DCE105	PRG	230 V	22-03-2016

 EU-megfelelőségi nyilatkozat
(A gyártó nyilatkozata) 

A gyártó: **CARDIN ELETTRONICA S.p.A.**
DICHIARA CHE L'APPARECCHIATURA DESTINATA AD ESSERE INSERITA IN
MACCHINE E NON FUNZIONANTE IN MODO INDIPENDENTE:

Eszköz neve Elektronikus vezérlőegység 1 vagy 2 230 Vac motorhoz
A készülék típusa Elektronikus vezérlőegység
Modell PRG230M2 - T600
Gyártó Cardin Elettronica
Gyártás éve 2016

megfelel az alábbi közösségi irányelvek rendelkezéseinek:

- Irányelv 2014/30/EU (Elektromágneses kompatibilitás)
- Irányelv 2014/35/EU (Alacsony feszültség)

és az alábbi szabványokat és / vagy műszaki előírásokat alkalmazták:

- EN 55014-1 : 2006+A1+A2
- EN 55014-2 : 1997+A1:2001+A2:2008
- EN 61000-3-2 : 2006+A1+A2
- EN 61000-3-3 : 2013
- EN 60335-1 : 2011
- EN 62233 : 2008

DICHIARA CHE L'APPARECCHIATURA È IDEATA PER ESSERE INCORPORATA IN UNA MACCHINA O PER ESSERE ASSEMBLATA CON ALTRI
MACCHINARI PER COSTITUIRE UNA MACCHINA CONSIDERATA DALLA DIRETTIVA 2006/42/CE E SUCCESSIVI EMENDAMENTI.
INOLTRE DICHIARA CHE NON È CONSENTITO METTERE IN SERVIZIO L' APPARECCHIATURA FINO A CHE LA MACCHINA NELLA QUALE
SARÀ INCORPORATA E DELLA QUALE DIVENTERÀ COMPONENTE NON SIA STATA IDENTIFICATA E DICHIARATA LA CONFORMITÀ ALLE DI
SPOSIZIONI DELLA DIRETTIVA 2006/42/CEE E SUCCESSIVI EMENDAMENTI.

Cardin Elettronica si impegna a trasmettere, in risposta a una richiesta adeguatamente motivata delle autorità nazionali, informazioni pertinenti sulla
quasi-macchina in oggetto.

Codognè il 20/10/2015

Persona autorizzata a costituire la documentazione tecnica

Rappresentante legale dell'azienda



Ing. A. Fiorotto (Responsabile tecnico R&D Laboratory)

Dott. Cristiano Cardin (Amministratore delegato)

- A Cardin termékek CE-megfelelőségi nyilatkozata eredeti nyelven érhető el a www.cardin.it webhelyről a "Szabványok és tanúsítás" rész alatt a linken keresztül:

- Les déclarations de conformité CE des produits Cardin sont disponibles dans la langue originale sur le site www.cardin.it dans la section "normes et certificats" par le lien :

- Las declaraciones de conformidad CE de los productos Cardin se encuentran disponibles en el idioma original en el sitio www.cardin.it en la sección "normas y certificaciones" en el enlace :

- The CE conformity declaration for Cardin products is available in original language from the site www.cardin.it under the section "Standards and Certification" via the link:

- Die CE-Konformitätserklärungen für die Cardin-Produkte stehen in der Originalsprache auf der Homepage www.cardin.it im Bereich "Normen und Zertifizierung" zur Verfügung unter dem Link:

<http://www.cardin.it/Attachment/dce105.pdf>