

mod. VEDO180PRO

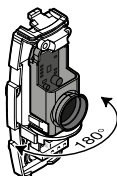

## TELEPÍTÉSI UTASÍTÁSOK SZINKRONIZÁLT KÜLSŐ FOTCELLÁHOZ

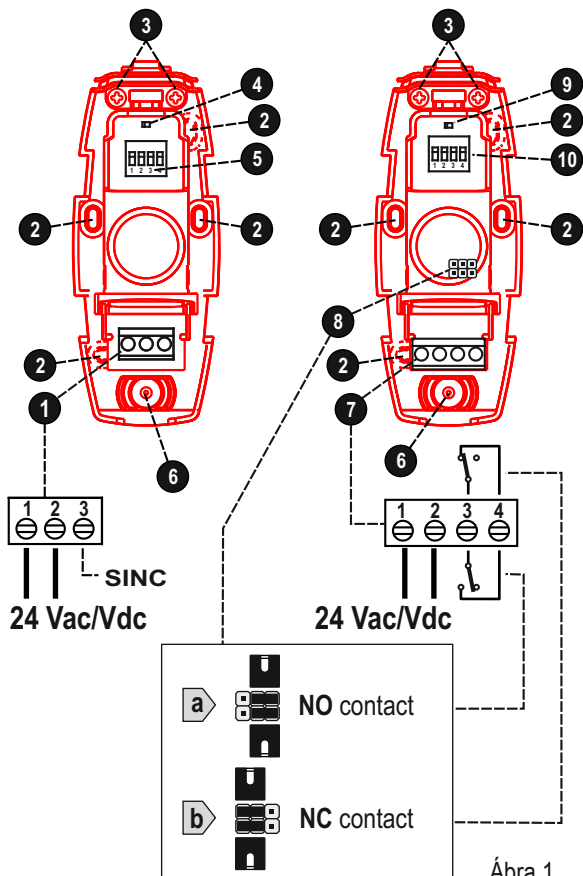

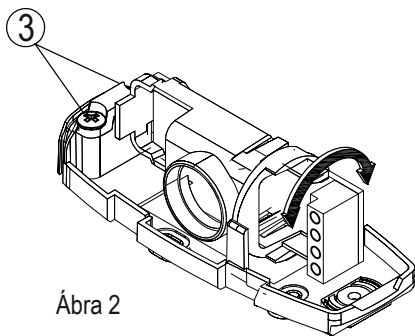

Ábra 2

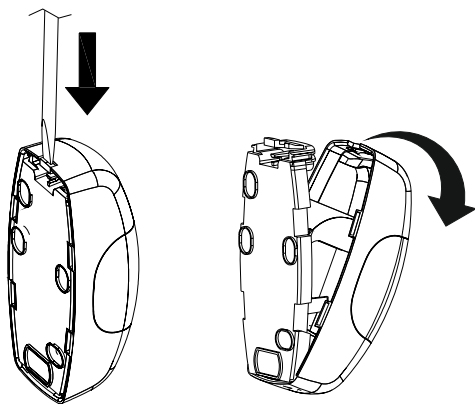

Ábra 3

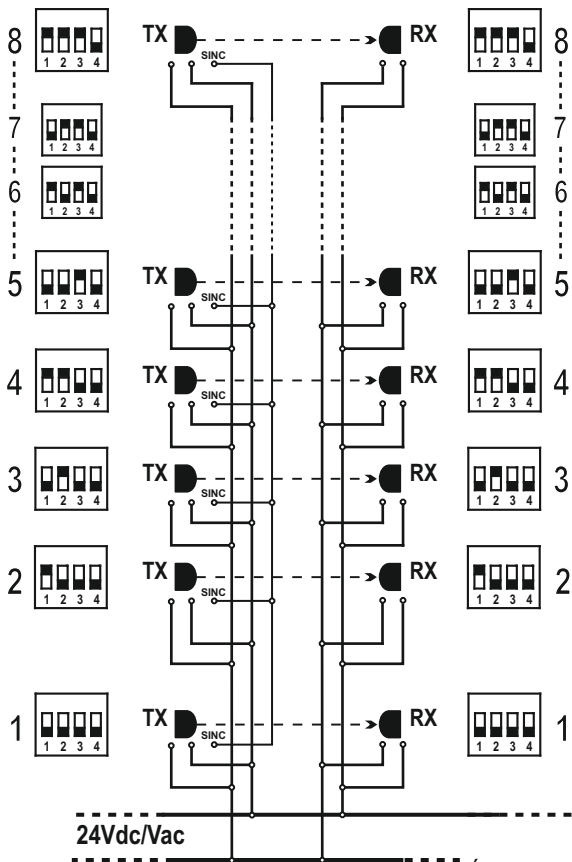

Ábra 4

## JELLEMZŐK

A VEDO180PRO kompakt, szinkronizált fotocella, egyszerű és gyors telepítésű. A szinkronizáló rendszernek köszönhetően akár nyolc pár fotocellát lehet használni ugyanabban a rendszerben az interferencia veszélye nélkül.

Az infravörös fénysugár vízszintesen több mint 180 °-ban állítható, ami megengedi, hogy az átlagos fotocellákkal ellentétben az általában lehetetlen ponton is el lehessen helyezni. A speciális önközpontosító lencse kiegyenlíti függőlegesen a néhány fokos hibákat is.

A tápegység 24 V AC vagy DC lehet, polaritási referenciák nélkül.

**FONTOS: más típusú fotocellák nem használhatók ugyanazon a rendszeren a VEDO180PRO fotocellákkal. A VEDO180PRO fotocellák működési tartományában nem szabad más típusú fotocellákat elhelyezni.**

## MŰSZAKI ADATOK

Hatótávolság	m	25*
Tápegység	Vac/Vdc	24±10%
Fogyasztás Rx (vevő) (max.)	mA	50
Fogyasztás Tx (adó) (max.)	mA	20
Relé érintkezők max. áram	A	1
Relé érintkezők max. feszültség	Vdc	30
Üzemi hőmérséklet	°C	-20+55
Védelmi osztály	IP	44
Szélesség	mm	44
Hossz	mm	102
Magasság	mm	37

\* A tartományt a külső környezeti feltételek befolyásolják. Következésképpen köd, por vagy eső jelenlétében a tartomány 70%-kal csökkenhet.

## RÉSZEK LEÍRÁSA

### Ábra 1

1. Adó csatlakozó sorkapcsai
  1. és 2. tápegység
  - 3 szinkronizációs kapcsolat
2. Rögzítő lyukak
3. Belső test rögzítő csavarok
4. Ha az adó be van kapcsolva, akkora LED világít
5. Az adó szinkronizációs dip-kapcsolója (1., 2. és 3.)
6. Kábel bemenet
7. Vevő csatlakozó sorkapcsai
  1. és 2. tápegység
  - 3 és 4 relé érintkező
8. Relé kimeneti típus kiválasztó jumper:
  - a.: általában nyitott érintkező (NO)
  - b.: általában zárt érintkező (NC)
- 9 LED világít, amikor az adó és a vevő egymáshoz igazodik
- 10 Vevő szinkronizációs dip-kapcsoló (1., 2. és 3.)

## TELEPÍTÉS

Távolítsa el a fotocella burkolatát egy csavarhúzóval, ahogy a 3. ábrán látható. Helyezze az adót és a vevőt szembe egymással, és rögzítse a műanyag alapot legalább 2 csavarral a rögzítő lyukakon (2. rész, 1. ábra).

A 4. ábrán látható módon csatlakoztassa a sorkapcsot. Konfigurálja a vevő fotocella érintkezőjét NC pozícióba (N.C., 1. ábra, 8b részlet), vagy, ha szükséges, NO pozícióba (N.O., 1. ábra, 8a részlet). Ha csak egy pár fotocella van jelen a rendszerben, akkor az adó és a vevő dip kapcsolóit OFF/KI állásba kell állítani.

Lásd a következő fejezetet azokról a rendszerekről, amelyek 2 vagy több pár fotocellát tartalmaznak (legfeljebb 8).

Annak érdekében, hogy a fotocella helyesen működjön, ne tegye a vevőt reflektorokhoz, Triac elektronikus vezérlők vagy más elektromos zavaró eszközök közelébe.

## SZINKRONIZÁLÁS

Azokban a rendszerekben, amelyekben egynél több pár fotocella van egymáshoz közel, az egyik pár sugara zavarhatják a többi pár sugárzását, és hibás működéshez vezethetnek.

Az ilyen típusú fotocellák használatakor egyszerűen csatlakoztassa egymáshoz az összes adóegység 3-as terminálját, és állítsa minden fotocella-pár dip-kapcsolóit ugyanarra a beállításra, de más pároktól eltérően (a 4. számú dip-kapcsolót mindig OFF/KI állásba kell állítani), amint az a 4. ábrán is látható.

Legalább egy pár fotocellának az összes dip-kapcsolóját OFF/KI állásba kell állítani.

## OPTIKA BEÁLLÍTÁSA

A VEDO180PRO fotocellák vízszintesen több mint 180 °-ban állíthatók.

Lazítsa meg az 1. és 2. ábrán látható 3-as csavart, forgassa el a fotocellák belső részeit, amíg azok nem igazodnak egymáshoz, majd óvatosan húzza meg a csavarokat.

Az adó piros LED-je (1. ábra, 9-es) világít, amikor a fotocellák igazodnak.

A kis függőleges igazítási különbségeket egy önközpontosító lencserendszer kompenzálja.

## VÉGSŐ TANÁCSOK

A tápegység leválasztása előtt ne végezzen semmilyen kábelezést, vagy csatlakozás módosítást.

Az említett utasítások be nem tartása akadályozhatja a berendezés helyes működését.

Cardin nem vállal felelősséget az esetleges hibás működésért és / vagy meghibásodásért, ami a leírás figyelmen kívül hagyása miatt történik.

A Cardin srl fenntartja a jogot arra, hogy bármikor módosítsa a terméket esztétikai és / vagy funkcionális szempontjainak javítása érdekében.



## ÁRTALMATLANÍTÁS

Ez a termék különféle alkotóelemekből áll, amelyek szennyező anyagokat tartalmazhatnak. Ártalmatlanítsa megfelelő módon!

Kérdezzen a termék újrahaznosításával vagy ártalmatlanításával kapcsolatban, és a hatályos helyi törvényeknek megfelelően járjon el.





**FIGYELEM!** Csak EU ügyfeleknek - WEEE jelölés.

Ez a szimbólum azt jelzi, hogy a termékek élettartamának lejártá után el kell különíteni a többi szeméttől. A felhasználó tehát köteles az elektronikus termékek számára kijelölt helyre szállítani, vagy visszaküldeni a gyártónak, ha tőlük új termékre szeretné cserélni.

A megfelelő szelektív gyűjtés, a környezetbarát kezelés és ártalmatlanítás hozzájárul a környezetre és következésképpen az egészségre gyakorolt negatív hatások elkerüléséhez, valamint az anyagok újrahaznosításának elősegítéséhez. A termék nem megfelelő helyre való kidobása büntetendő, és az egyes tagországok törvényeinek és szabályainak megfelelően kezelendő.

Safe Home Kft. Kapuautomatizálási Nagykereskedés  
1108 Budapest Kozma u. 4. Tel.: +36 1.264 2540 Fax.: +36 1 264 2541  
E-mail: [safehome@safehome.eu](mailto:safehome@safehome.eu) Web: [www.safehome.eu](http://www.safehome.eu)



KÓD	SZÉRIA	DÁTUM
DCE131	VEDO - FT201 - ILB	19-09-2017
 <b>EU megfeleléségi nyilatkozat</b> <b>(Gyártói nyilatkozat)</b> 		

A CARDIN termékekre vonatkozó CE-megfeleléségi nyilatkozat eredeti nyelven elérhető a [www.cardin.it](http://www.cardin.it) weboldalon, a „Szabványok és tanúsítás” ("Standards and Certification") szakaszban, a következő linkre kattintva:

<http://www.cardin.it/Attachment/dce131.pdf>

Safe Home Kft. Kapuautomatizálási Nagykereskedés  
1108 Budapest Kozma u. 4. Tel.: +36 1.264 2540 Fax.: +36 1 264 2541  
E-mail: [safehome@safehome.eu](mailto:safehome@safehome.eu) Web: [www.safehome.eu](http://www.safehome.eu)



Safe Home Kft. Kapuautomatizálási Nagykereskedés  
1108 Budapest Kozma u. 4. Tel.: +36 1.264 2540 Fax.: +36 1 264 2541  
E-mail: safehome@safehome.eu Web: www.safehome.eu

**CARDIN HOTLINE ITALY**  
**04 38 40 41 50**

CARDIN ELETTRONICA S.p.A  
Via del lavoro, 73 – Z.I. Cimavilla - 31013  
Codognè (TV) Italy  
GPS 45.864, 12.375  
Tél: (+39) 04 38 40 40 11  
fax: (+39) 04 38 40 18 31  
e-mail (Italy): sales.office.it@cardin.it  
e-mail (Europe): sales.office@cardin.it  
[http:// www.cardin.it](http://www.cardin.it)

**CARDIN ELETTRONICA FRANCE**

333, Avenue Marguerite Perey  
77127 LIEUSAINT CEDEX  
Tél: 01 60 60 39 34  
Fax: 01 60 60 39 62  
[http:// www.cardin.fr](http://www.cardin.fr)

CARDIN HOTLINE FRANCE  
0892 68 67 07

**CARDIN ELETTRONICA DEUTSCHLAND**

Neufahrer Str. 12b  
D-85375 Neufahrn/Grüneck  
TEl: +49 81 65 94 58 77  
Fax: +49 81 65 94 58 78  
<http://www.Cardin-DE.DE>

CARDIN HOTLINE DEUTSCHLAND  
0172 6742256

**CARDIN ELETTRONICA BELGIUM**

Acaciastraat 18B  
B-2440 Geel  
Tél: +32(0)14/368.368  
Fax: +32(0)14/368.370  
[http:// www.cardin.be](http://www.cardin.be)

CARDIN HOTLINE BELGIUM  
014 368 368